

【製品名・図番対応表】

2019年7月30日

ダブルプレス	材質	寸法	図番	備考
ダブルプレス 90CE		13	SL-1244-1	寸法記号の見直し
ダブルプレス 90CE		20	SL-1244-1	寸法記号の見直し
ダブルプレス 90CE		25	SL-1244-1	寸法記号の見直し
ダブルプレス 90E		30	SL-1325-0	新規作成
ダブルプレス 90E		40	SL-1325-0	新規作成
ダブルプレス 90E		50	SL-1325-0	新規作成
ダブルプレス 90E		60	SL-1325-0	新規作成
ダブルプレス 90E		20X13	SL-834-3	90E部材寸法変更
ダブルプレス 90SE		13	SL-798-7	30～50Su a,z寸法変更
ダブルプレス 90SE		20	SL-798-7	30～50Su a,z寸法変更
ダブルプレス 90SE		25	SL-798-7	30～50Su a,z寸法変更
ダブルプレス 90SE		30	SL-798-7	30～50Su a,z寸法変更
ダブルプレス 90SE		40	SL-798-7	30～50Su a,z寸法変更
ダブルプレス 90SE		50	SL-798-7	30～50Su a,z寸法変更
ダブルプレス 90SE		60	SL-798-7	30～50Su a,z寸法変更
ダブルプレス 45E		13	SL-799-5	30,40Su a,z寸法訂正
ダブルプレス 45E		20	SL-799-5	30,40Su a,z寸法訂正
ダブルプレス 45E		25	SL-799-5	30,40Su a,z寸法訂正
ダブルプレス 45E		30	SL-799-5	30,40Su a,z寸法訂正
ダブルプレス 45E		40	SL-799-5	30,40Su a,z寸法訂正
ダブルプレス 45E		50	SL-799-5	30,40Su a,z寸法訂正
ダブルプレス 45E		60	SL-799-5	30,40Su a,z寸法訂正
ダブルプレス 45SE		13	SL-835-4	13～25SuL1寸法訂正
ダブルプレス 45SE		20	SL-835-4	13～25SuL1寸法訂正
ダブルプレス 45SE		25	SL-835-4	13～25SuL1寸法訂正
ダブルプレス 45SE		30	SL-835-4	13～25SuL1寸法訂正
ダブルプレス 45SE		40	SL-835-4	13～25SuL1寸法訂正
ダブルプレス 45SE		50	SL-835-4	13～25SuL1寸法訂正
ダブルプレス 45SE		60	SL-835-4	13～25SuL1寸法訂正
ダブルプレス S		13	SL-802-3	寸法記号の見直し
ダブルプレス S		20	SL-802-3	寸法記号の見直し
ダブルプレス S		25	SL-802-3	寸法記号の見直し
ダブルプレス S		30	SL-802-3	寸法記号の見直し
ダブルプレス S		40	SL-802-3	寸法記号の見直し
ダブルプレス S		50	SL-802-3	寸法記号の見直し
ダブルプレス S		60	SL-802-3	寸法記号の見直し
ダブルプレス R		20X13	SL-803-5	25x13,50x13Su寸法訂正
ダブルプレス R		25X13	SL-803-5	25x13,50x13Su寸法訂正
ダブルプレス R		25X20	SL-803-5	25x13,50x13Su寸法訂正
ダブルプレス R		30X13	SL-803-5	25x13,50x13Su寸法訂正
ダブルプレス R		30X20	SL-803-5	25x13,50x13Su寸法訂正
ダブルプレス R		30X25	SL-803-5	25x13,50x13Su寸法訂正
ダブルプレス R		40X13	SL-803-5	25x13,50x13Su寸法訂正
ダブルプレス R		40X20	SL-803-5	25x13,50x13Su寸法訂正
ダブルプレス R		40X25	SL-803-5	25x13,50x13Su寸法訂正
ダブルプレス R		40X30	SL-803-5	25x13,50x13Su寸法訂正
ダブルプレス R		50X13	SL-803-5	25x13,50x13Su寸法訂正
ダブルプレス R		50X20	SL-803-5	25x13,50x13Su寸法訂正
ダブルプレス R		50X25	SL-803-5	25x13,50x13Su寸法訂正
ダブルプレス R		50X30	SL-803-5	25x13,50x13Su寸法訂正
ダブルプレス R		50X40	SL-803-5	25x13,50x13Su寸法訂正
ダブルプレス R		60X13	SL-803-5	25x13,50x13Su寸法訂正
ダブルプレス R		60X20	SL-803-5	25x13,50x13Su寸法訂正
ダブルプレス R		60X25	SL-803-5	25x13,50x13Su寸法訂正

【製品名・図番対応表】

2019年7月30日

ダブルプレス	材質	寸法	図番	備考
ダブルプレス R		60X30	SL-803-5	25x13,50x13Su寸法訂正
ダブルプレス R		60X40	SL-803-5	25x13,50x13Su寸法訂正
ダブルプレス R		60X50	SL-803-5	25x13,50x13Su寸法訂正
ダブルプレス BS		13	SL-815-5	寸法記号の見直し
ダブルプレス BS		20	SL-815-5	寸法記号の見直し
ダブルプレス BS		25	SL-815-5	寸法記号の見直し
ダブルプレス BS		30	SL-815-5	寸法記号の見直し
ダブルプレス BS		40	SL-815-5	寸法記号の見直し
ダブルプレス BS		50	SL-815-5	寸法記号の見直し
ダブルプレス BS		60	SL-815-5	寸法記号の見直し
ダブルプレス T		13	SL-800-4	50Su寸法の見直し
ダブルプレス T		20	SL-800-4	50Su寸法の見直し
ダブルプレス T		25	SL-800-4	50Su寸法の見直し
ダブルプレス T		30	SL-800-4	50Su寸法の見直し
ダブルプレス T		40	SL-800-4	50Su寸法の見直し
ダブルプレス T		50	SL-800-4	50Su寸法の見直し
ダブルプレス T		60	SL-800-4	50Su寸法の見直し
ダブルプレス T		20X13	SL-801-5	60x50SuZ2寸法訂正
ダブルプレス T		25X13	SL-801-5	60x50SuZ2寸法訂正
ダブルプレス T		25X20	SL-801-5	60x50SuZ2寸法訂正
ダブルプレス T		30X13	SL-801-5	60x50SuZ2寸法訂正
ダブルプレス T		30X20	SL-801-5	60x50SuZ2寸法訂正
ダブルプレス T		30X25	SL-801-5	60x50SuZ2寸法訂正
ダブルプレス T		40X13	SL-801-5	60x50SuZ2寸法訂正
ダブルプレス T		40X20	SL-801-5	60x50SuZ2寸法訂正
ダブルプレス T		40X25	SL-801-5	60x50SuZ2寸法訂正
ダブルプレス T		40X30	SL-801-5	60x50SuZ2寸法訂正
ダブルプレス T		50X13	SL-801-5	60x50SuZ2寸法訂正
ダブルプレス T		50X20	SL-801-5	60x50SuZ2寸法訂正
ダブルプレス T		50X25	SL-801-5	60x50SuZ2寸法訂正
ダブルプレス T		50X30	SL-801-5	60x50SuZ2寸法訂正
ダブルプレス T		50X40	SL-801-5	60x50SuZ2寸法訂正
ダブルプレス T		60X13	SL-801-5	60x50SuZ2寸法訂正
ダブルプレス T		60X20	SL-801-5	60x50SuZ2寸法訂正
ダブルプレス T		60X25	SL-801-5	60x50SuZ2寸法訂正
ダブルプレス T		60X30	SL-801-5	60x50SuZ2寸法訂正
ダブルプレス T		60X40	SL-801-5	60x50SuZ2寸法訂正
ダブルプレス T		60X50	SL-801-5	60x50SuZ2寸法訂正
ダブルプレス ASオス 1型		13X1/2	SL-804-3	寸法記号の見直し
ダブルプレス ASオス 1型		20X1/2	SL-804-3	寸法記号の見直し
ダブルプレス ASオス 1型		20X3/4	SL-804-3	寸法記号の見直し
ダブルプレス ASオス 1型		25X1	SL-804-3	寸法記号の見直し
ダブルプレス ASオス 2型		30X1	SL-805-4	寸法記号の見直し
ダブルプレス ASオス 2型		30X1.1/4	SL-805-4	寸法記号の見直し
ダブルプレス ASオス 2型		40X1.1/4	SL-805-4	寸法記号の見直し
ダブルプレス ASオス 2型		40X1.1/2	SL-805-4	寸法記号の見直し
ダブルプレス ASオス 2型		50X1.1/2	SL-805-4	寸法記号の見直し
ダブルプレス ASオス 2型		50X2	SL-805-4	寸法記号の見直し
ダブルプレス ASオス 2型		60X2	SL-805-4	寸法記号の見直し
ダブルプレス ASオス 2型		60X2.1/2	SL-805-4	寸法記号の見直し
ダブルプレス AEオス 1型		13X1/2	SL-807-6	20Sux1/2b寸法変更
ダブルプレス AEオス 1型		20X1/2	SL-807-6	20Sux1/2b寸法変更
ダブルプレス AEオス 1型		20X3/4	SL-807-6	20Sux1/2b寸法変更
ダブルプレス AEオス 1型		25X1	SL-807-6	20Sux1/2b寸法変更

【製品名・図番対応表】

2019年7月30日

ダブルプレス	材質	寸法	図番	備考
ダブルプレス AEオス 2型		30X1	SL-808-6	30～60Suサイズの追加
ダブルプレス AEオス 2型		30X1.1/4	SL-808-6	30～60Suサイズの追加
ダブルプレス AEオス 2型		40X1.1/4	SL-808-6	30～60Suサイズの追加
ダブルプレス AEオス 2型		40X1.1/2	SL-808-6	30～60Suサイズの追加
ダブルプレス AEオス 2型		50X1.1/2	SL-808-6	30～60Suサイズの追加
ダブルプレス AEオス 2型		50X2	SL-808-6	30～60Suサイズの追加
ダブルプレス AEオス 2型		60X2	SL-808-6	30～60Suサイズの追加
ダブルプレス AEオス 2型		60X2.1/2	SL-808-6	30～60Suサイズの追加
ダブルプレス AEメス		13X1/2	SL-809-8	30～50Suサイズの追加
ダブルプレス AEメス		20X3/4	SL-809-8	30～50Suサイズの追加
ダブルプレス AEメス		25X1	SL-809-8	30～50Suサイズの追加
ダブルプレス AEメス		30X1	SL-809-8	30～50Suサイズの追加
ダブルプレス AEメス		30X1.1/4	SL-809-8	30～50Suサイズの追加
ダブルプレス AEメス		40X1.1/4	SL-809-8	30～50Suサイズの追加
ダブルプレス AEメス		40X1.1/2	SL-809-8	30～50Suサイズの追加
ダブルプレス AEメス		50X1.1/2	SL-809-8	30～50Suサイズの追加
ダブルプレス AEメス		50X2	SL-809-8	30～50Suサイズの追加
ダブルプレス AEメス		60X2	SL-809-8	30～50Suサイズの追加
ダブルプレス ASメス		13X1/2	SL-806-5	20x1/2メスアダプタ変更に依り寸法変更
ダブルプレス ASメス		20X1/2	SL-806-5	20x1/2メスアダプタ変更に依り寸法変更
ダブルプレス ASメス		20X3/4	SL-806-5	20x1/2メスアダプタ変更に依り寸法変更
ダブルプレス ASメス		25X1	SL-806-5	20x1/2メスアダプタ変更に依り寸法変更
ダブルプレス ASメス		30X1	SL-806-5	20x1/2メスアダプタ変更に依り寸法変更
ダブルプレス ASメス		30X1.1/4	SL-806-5	20x1/2メスアダプタ変更に依り寸法変更
ダブルプレス ASメス		40X1.1/4	SL-806-5	20x1/2メスアダプタ変更に依り寸法変更
ダブルプレス ASメス		40X1.1/2	SL-806-5	20x1/2メスアダプタ変更に依り寸法変更
ダブルプレス ASメス		50X1.1/2	SL-806-5	20x1/2メスアダプタ変更に依り寸法変更
ダブルプレス ASメス		50X2	SL-806-5	20x1/2メスアダプタ変更に依り寸法変更
ダブルプレス ASメス		60X2	SL-806-5	20x1/2メスアダプタ変更に依り寸法変更
ダブルプレス 水栓S		13X1/2	SL-812-4	ネジ表記の見直し
ダブルプレス 水栓S		20X1/2	SL-812-4	ネジ表記の見直し
ダブルプレス 水栓S		20X3/4	SL-812-4	ネジ表記の見直し
ダブルプレス 水栓S		25X1/2	SL-812-4	ネジ表記の見直し
ダブルプレス 水栓S		25X3/4	SL-812-4	ネジ表記の見直し
ダブルプレス 水栓S		25X1	SL-812-4	ネジ表記の見直し
ダブルプレス 水栓E		13X1/2	SL-810-6	ネジ表記の見直し
ダブルプレス 水栓E		20X1/2	SL-810-6	ネジ表記の見直し
ダブルプレス 水栓E		20X3/4	SL-810-6	ネジ表記の見直し
ダブルプレス 水栓E		25X1	SL-810-6	ネジ表記の見直し
ダブルプレス 水栓T		13X1/2	SL-813-4	ネジ表記の見直し
ダブルプレス 水栓T		20X1/2	SL-813-4	ネジ表記の見直し
ダブルプレス 水栓T		20X3/4	SL-813-4	ネジ表記の見直し
ダブルプレス 水栓T		25X1/2	SL-813-4	ネジ表記の見直し
ダブルプレス 水栓T		25X3/4	SL-813-4	ネジ表記の見直し
ダブルプレス 水栓T		25X1	SL-813-4	ネジ表記の見直し
ダブルプレス 水栓T		30X1/2	SL-903-6	ネジ表記の見直し
ダブルプレス 水栓T		40X1/2	SL-903-6	ネジ表記の見直し
ダブルプレス 水栓T		50X1/2	SL-903-6	ネジ表記の見直し
ダブルプレス 水栓T		60X1/2	SL-903-6	ネジ表記の見直し
ダブルプレス 水栓Eショート		13X1/2	SL-811-4	ネジ表記の見直し
ダブルプレス 水栓Eショート		20X1/2	SL-811-4	ネジ表記の見直し
ダブルプレス 水栓Eショート		20X3/4	SL-811-4	ネジ表記の見直し
ダブルプレス 座付水栓Eショート		13X1/2	SL-954-4	ネジ表記の見直し
ダブルプレス 座付水栓Eショート		20X1/2	SL-954-4	ネジ表記の見直し



受注番号 Order No.		材料 Material	SUS 304	数量 Quantity	
-------------------	--	----------------	---------	----------------	--

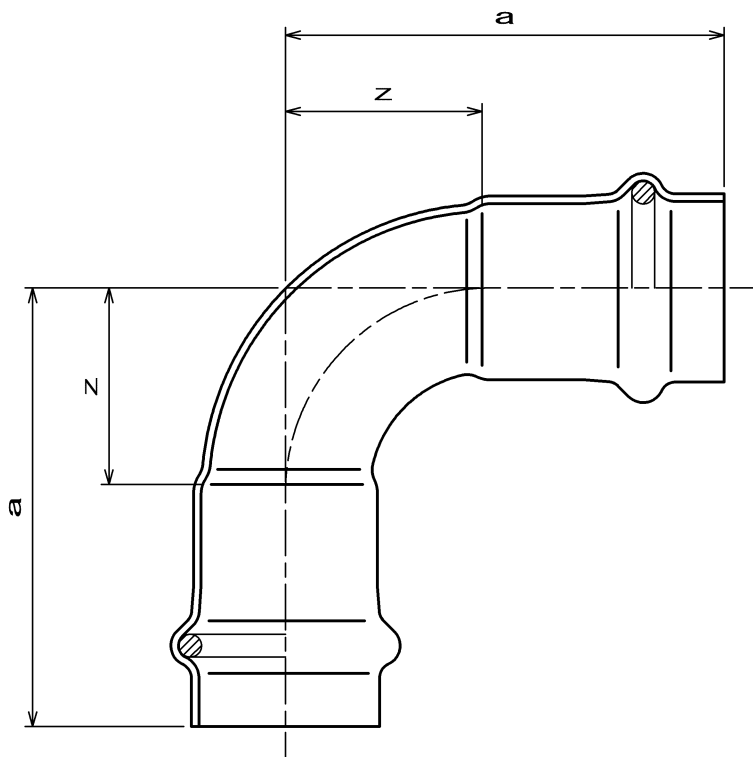

記号 呼び径 (Su)	a	z
13	48 <sup>+2</sup> <sub>-2</sub>	20 <sup>+1</sup> <sub>-1</sub>
20	58 <sup>+2</sup> <sub>-2</sub>	26 <sup>+1</sup> <sub>-1</sub>
25	66 <sup>+2</sup> <sub>-2</sub>	30 <sup>+1</sup> <sub>-1</sub>

ALL DIMENSIONS ARE IN MILLIMETERS.

尺度 SCALE		品名 DESCRIPTION						
N. T. S		ダブルプレス 90°コンパクトエルボ 13~25Su		1	寸法記号の見直し	H20.01.31	谷藤	
発行 ISSUED BY	作成 PREPARED BY			改訂 Rev.	改訂内容 DESCRIPTION	発行 ISSUED BY	作成 PREPARED BY	
蔭池	山藤 H18.3.17			寸法 DIMENSIONAL	規格 STANDARD	図面番号 DRAWING No.		
				SL-1244		Rev. No. 1		

株式会社ベンカン

受注番号 Order No.		材料 Material	SUS 304	数量 Quantity	
-------------------	--	----------------	---------	----------------	--

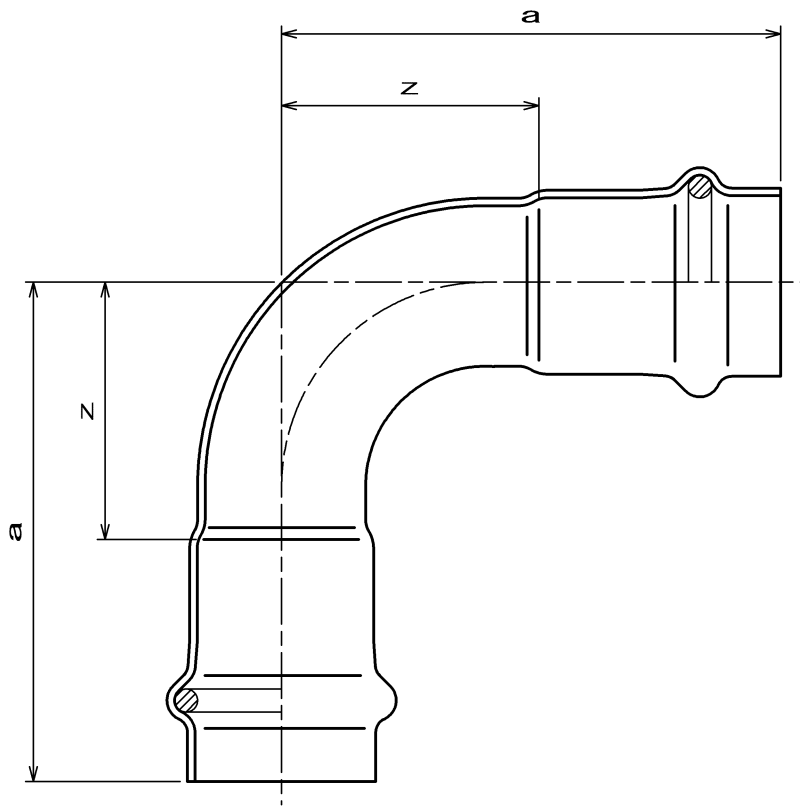

記号 呼び径 (Su)	a	z
30	105 <sup>+3</sup> <sub>-3</sub>	52 <sup>+2</sup> <sub>-2</sub>
40	124 <sup>+3</sup> <sub>-3</sub>	63 <sup>+2</sup> <sub>-2</sub>
50	138 <sup>+3</sup> <sub>-3</sub>	70 <sup>+2</sup> <sub>-2</sub>
60	142 <sup>+3</sup> <sub>-3</sub>	64 <sup>+2</sup> <sub>-2</sub>

ALL DIMENSIONS ARE IN MILLIMETERS.

尺度 SCALE		品名 DESCRIPTION						
N. T. S		ダブルプレス 90°エルボ		改訂 Rev.	改訂内容 DESCRIPTION	発行 ISSUED BY	作成 PREPARED BY	
発行 ISSUED BY	作成 PREPARED BY			寸法 DIMENSIONAL	規格 STANDARD	図面番号 DRAWING No.		Rev. No.
蔭池	谷藤 H20.01.31					SL-1325		—

受注番号 Order No.		材料 Material	SUS 304	数量 Quantity	
-------------------	--	----------------	---------	----------------	--

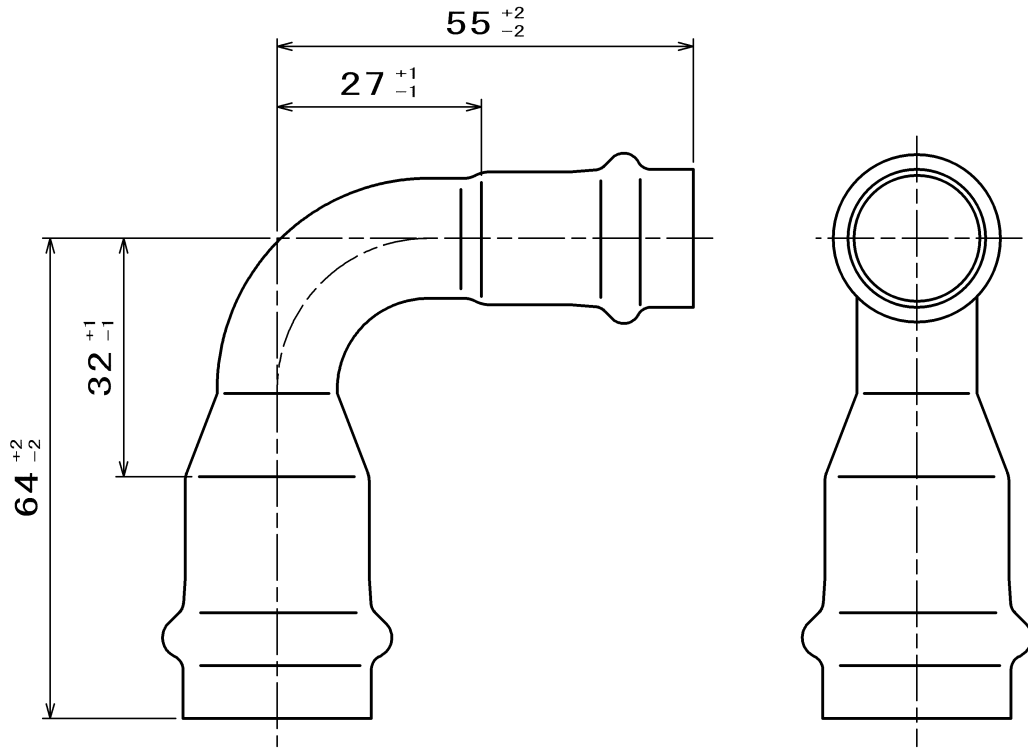

ALL DIMENSIONS ARE IN MILLIMETERS.

尺度 SCALE		品名 DESCRIPTION		3	90E部材寸法変更 寸法記号の見直し Rev. 0をCADに複写	H26. 12. 10 H20. 01. 31 H14. 06. 25	山藤 谷 飯塚
N. T. S		ダブルプレス 90° エルボ 20Su × 13Su		2			
発行 ISSUED BY	作成 PREPARED BY			1			
蔭池	飯塚	寸法 DIMENSIONAL	規格 STANDARD	図面番号 DRAWING No.		SL-834 Rev. No. 3	

受注番号 Order No.		材料 Material	SUS 304	数量 Quantity	
-------------------	--	----------------	---------	----------------	--

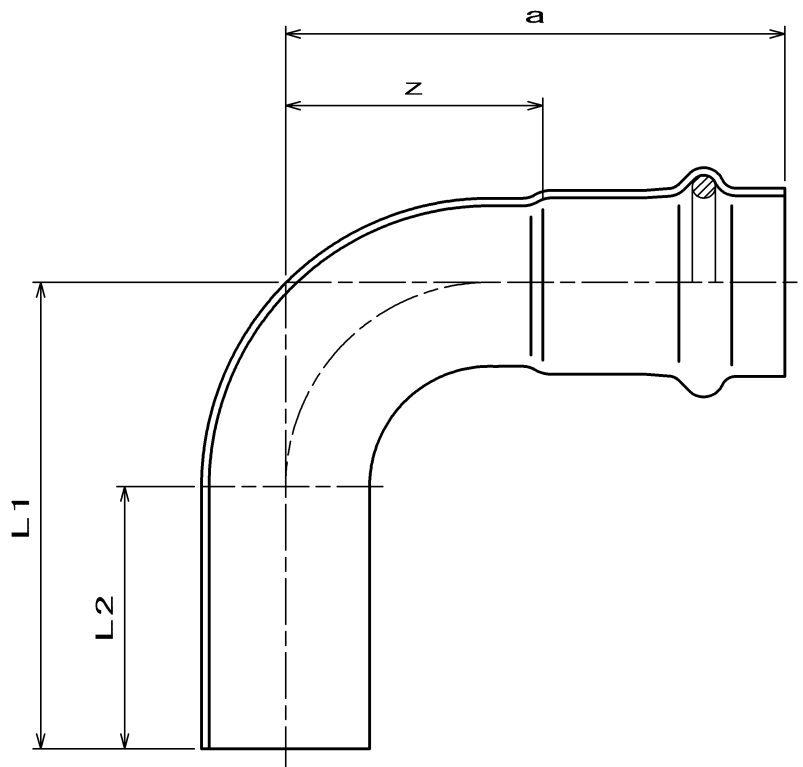

記号 呼び径 (Su)	a	z	L1	L2
13	55 <sup>+2</sup> <sub>-2</sub>	27 <sup>+1</sup> <sub>-1</sub>	120 <sup>+2</sup> <sub>-2</sub>	100
20	66 <sup>+2</sup> <sub>-2</sub>	34 <sup>+1</sup> <sub>-1</sub>	127 <sup>+2</sup> <sub>-2</sub>	100
25	78 <sup>+2</sup> <sub>-2</sub>	42 <sup>+1</sup> <sub>-1</sub>	135 <sup>+2</sup> <sub>-2</sub>	100
30	105 <sup>+3</sup> <sub>-3</sub>	52 <sup>+2</sup> <sub>-2</sub>	241 <sup>+3</sup> <sub>-3</sub>	200
40	124 <sup>+3</sup> <sub>-3</sub>	63 <sup>+2</sup> <sub>-2</sub>	252 <sup>+3</sup> <sub>-3</sub>	200
50	138 <sup>+3</sup> <sub>-3</sub>	70 <sup>+2</sup> <sub>-2</sub>	259 <sup>+3</sup> <sub>-3</sub>	200
60	142 <sup>+3</sup> <sub>-3</sub>	64 <sup>+2</sup> <sub>-2</sub>	251 <sup>+3</sup> <sub>-3</sub>	200

ALL DIMENSIONS ARE IN MILLIMETERS.

尺 度 SCALE		品 名 DESCRIPTION		7	30~50Su a, z寸法変更 13~25SuL1寸法の見直し 30~50Su寸法の見直し 寸法記号の見直し	H26.12.10	山藤 山藤 山藤 谷藤
N. T. S		ダブルプレス 片ソケット90°エルボ		6		H21.07.21	
発行 ISSUED BY	作成 PREPARED BY			5		H21.03.26	
蔭池	飯塚			4		H20.01.31	
				改訂 Rev.	改訂内容 DESCRIPTION	発行 ISSUED BY	作成 PREPARED BY
				寸法 DIMENSIONAL	規格 STANDARD	図面番号 DRAWING No.	
						SL-798 Rev. No. 7	



受注番号 Order No.		材料 Material	SUS 304	数量 Quantity	
-------------------	--	----------------	---------	----------------	--

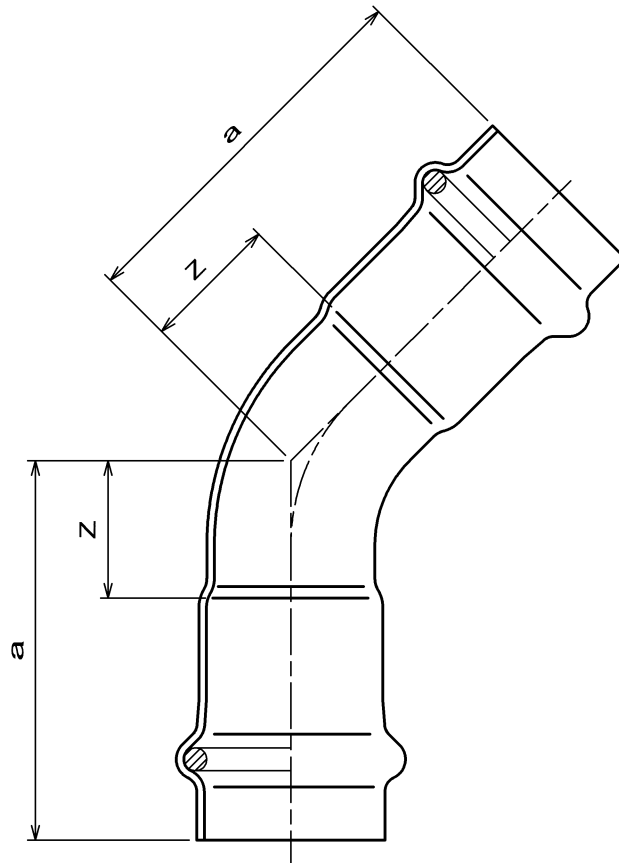

記号 呼び径 (Su)	a	z
13	43 <sup>+2</sup> <sub>-2</sub>	15 <sup>+1</sup> <sub>-1</sub>
20	50 <sup>+2</sup> <sub>-2</sub>	18 <sup>+1</sup> <sub>-1</sub>
25	58 <sup>+2</sup> <sub>-2</sub>	22 <sup>+1</sup> <sub>-1</sub>
30	80 <sup>+3</sup> <sub>-3</sub>	27 <sup>+2</sup> <sub>-2</sub>
40	92 <sup>+3</sup> <sub>-3</sub>	31 <sup>+2</sup> <sub>-2</sub>
50	103 <sup>+3</sup> <sub>-3</sub>	35 <sup>+2</sup> <sub>-2</sub>
60	123 <sup>+3</sup> <sub>-3</sub>	45 <sup>+2</sup> <sub>-2</sub>

ALL DIMENSIONS ARE IN MILLIMETERS.

尺 度 SCALE		品 名 DESCRIPTION		5	30, 40Su a, z寸法訂正 寸法記号の見直し 60Suを追加	H26.12.10	山藤 谷藤 山藤
N. T. S		ダブルプレス 45°エルボ		4		H20.01.31	
発行 ISSUED BY	作成 PREPARED BY			3		H16.06.30	
発行 ISSUED BY	作成 PREPARED BY	改訂 Rev.	改訂内容 DESCRIPTION	発行 ISSUED BY	作成 PREPARED BY	寸法規格 DIMENSIONAL STANDARD	
蔭池	飯塚			図面番号 DRAWING No.		SL-799	
						Rev. No. — 5	

株式会社ベンカン

受注番号 Order No.		材料 Material	SUS 304	数量 Quantity	
-------------------	--	----------------	---------	----------------	--

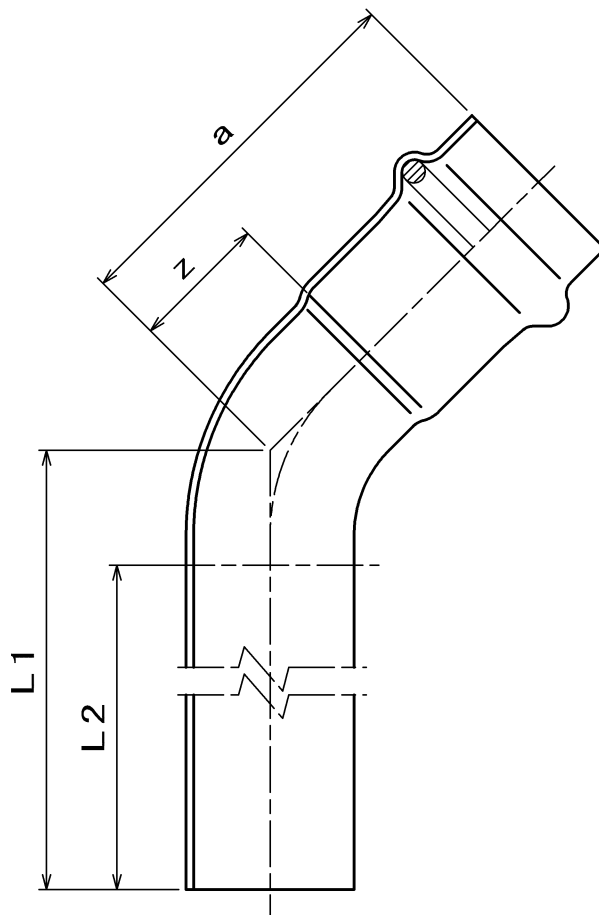

記号 呼び径 (Su)	a	z	L1	L2
13	43 <sup>+2</sup> <sub>-2</sub>	15 <sup>+1</sup> <sub>-1</sub>	113 <sup>+2</sup> <sub>-2</sub>	100
20	50 <sup>+2</sup> <sub>-2</sub>	18 <sup>+1</sup> <sub>-1</sub>	116 <sup>+2</sup> <sub>-2</sub>	100
25	58 <sup>+2</sup> <sub>-2</sub>	22 <sup>+1</sup> <sub>-1</sub>	120 <sup>+2</sup> <sub>-2</sub>	100
30	80 <sup>+3</sup> <sub>-3</sub>	27 <sup>+2</sup> <sub>-2</sub>	216 <sup>+3</sup> <sub>-3</sub>	200
40	92 <sup>+3</sup> <sub>-3</sub>	31 <sup>+2</sup> <sub>-2</sub>	220 <sup>+3</sup> <sub>-3</sub>	200
50	103 <sup>+3</sup> <sub>-3</sub>	35 <sup>+2</sup> <sub>-2</sub>	224 <sup>+3</sup> <sub>-3</sub>	200
60	123 <sup>+3</sup> <sub>-3</sub>	45 <sup>+2</sup> <sub>-2</sub>	232 <sup>+3</sup> <sub>-3</sub>	200

ALL DIMENSIONS ARE IN MILLIMETERS.

尺 度 SCALE		品 名 DESCRIPTION		4	13~25Su L1寸法訂正 寸法記号の見直し 60Suを追加	H22.11.03 H20.01.31 H16.06.30	山藤 谷藤 山藤
N. T. S		ダブルプレス 片ソケット45° エルボ		3			
発行 ISSUED BY	作成 PREPARED BY			2			
蔭 池	山 藤			寸 法 DIMENSIONAL	規 格 STANDARD	図 面 番 号 DRAWING No.	
						SL-835	
						Rev. No. — 4	

株式会社ベンカン

受注番号 Order No.		材料 Material	SUS 304	数量 Quantity	
-------------------	--	----------------	---------	----------------	--

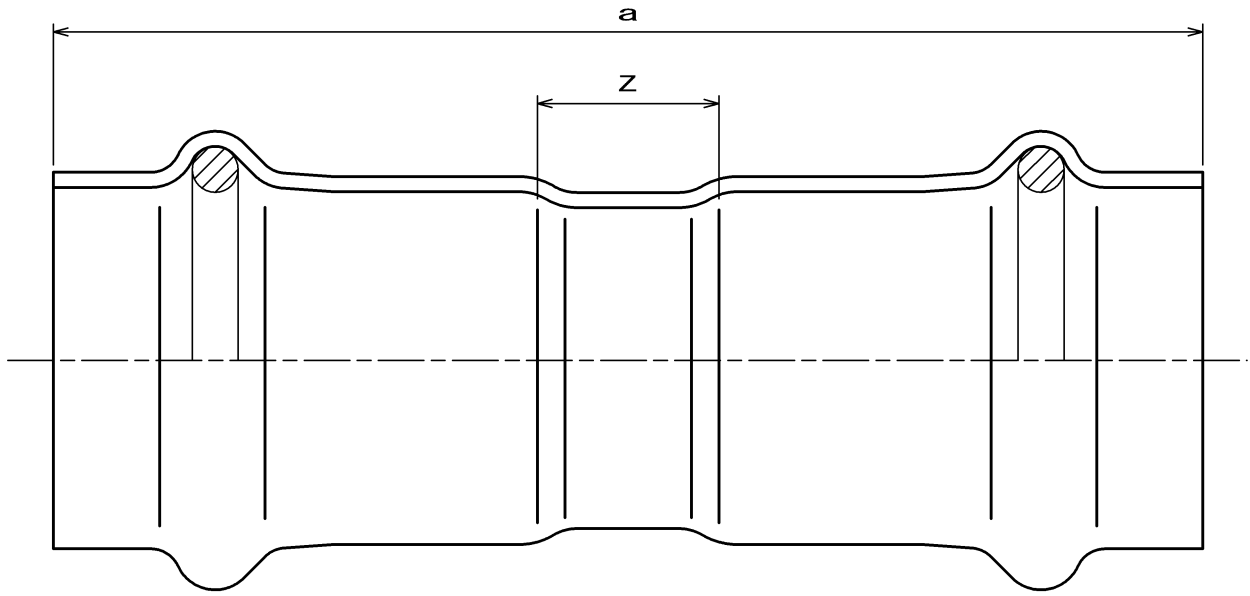

記号 呼び径 (Su)	a	z
13	67 <sup>+2</sup> <sub>-2</sub>	11 <sup>+1</sup> <sub>-1</sub>
20	76 <sup>+2</sup> <sub>-2</sub>	12 <sup>+1</sup> <sub>-1</sub>
25	84 <sup>+2</sup> <sub>-2</sub>	12 <sup>+1</sup> <sub>-1</sub>
30	128 <sup>+3</sup> <sub>-3</sub>	22 <sup>+2</sup> <sub>-2</sub>
40	144 <sup>+3</sup> <sub>-3</sub>	22 <sup>+2</sup> <sub>-2</sub>
50	158 <sup>+3</sup> <sub>-3</sub>	22 <sup>+2</sup> <sub>-2</sub>
60	182 <sup>+3</sup> <sub>-3</sub>	26 <sup>+2</sup> <sub>-2</sub>

ALL DIMENSIONS ARE IN MILLIMETERS.

尺度 SCALE		品名 DESCRIPTION							
N. T. S		ダブルプレス ソケット		3	寸法記号の見直し		H20.01.31	谷藤	
				2	60Suを追加		H16.06.30	山藤	
発行 ISSUED BY	作成 PREPARED BY			改訂 Rev.	改訂内容 DESCRIPTION		発行 ISSUED BY	作成 PREPARED BY	
蔭池	飯塚	寸法 DIMENSIONAL	規格 STANDARD	図面番号 DRAWING No.		SL-802		Rev. No. — 3	

受注番号 Order No.		材料 Material	SUS 304	数量 Quantity	
-------------------	--	----------------	---------	----------------	--

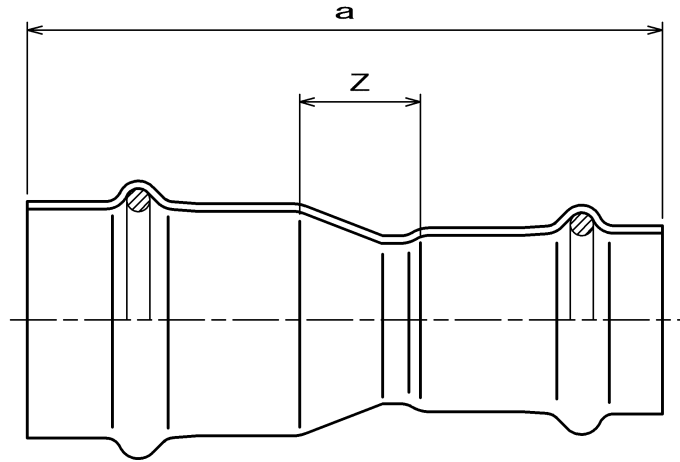

記号 呼び径 (Su)	a	z
20 x 13	75 <sup>+2</sup> <sub>-2</sub>	15 <sup>+1</sup> <sub>-1</sub>
25 x 13	85 <sup>+2</sup> <sub>-2</sub>	21 <sup>+1</sup> <sub>-1</sub>
25 x 20	84 <sup>+2</sup> <sub>-2</sub>	16 <sup>+1</sup> <sub>-1</sub>
30 x 13	126 <sup>+3</sup> <sub>-3</sub>	45 <sup>+2</sup> <sub>-2</sub>
30 x 20	125 <sup>+3</sup> <sub>-3</sub>	40 <sup>+2</sup> <sub>-2</sub>
30 x 25	116 <sup>+3</sup> <sub>-3</sub>	27 <sup>+2</sup> <sub>-2</sub>
40 x 13	144 <sup>+3</sup> <sub>-3</sub>	55 <sup>+2</sup> <sub>-2</sub>
40 x 20	143 <sup>+3</sup> <sub>-3</sub>	50 <sup>+2</sup> <sub>-2</sub>
40 x 25	147 <sup>+3</sup> <sub>-3</sub>	50 <sup>+2</sup> <sub>-2</sub>
40 x 30	150 <sup>+3</sup> <sub>-3</sub>	36 <sup>+2</sup> <sub>-2</sub>
50 x 13	178 <sup>+3</sup> <sub>-3</sub>	82 <sup>+2</sup> <sub>-2</sub>
50 x 20	177 <sup>+3</sup> <sub>-3</sub>	77 <sup>+2</sup> <sub>-2</sub>
50 x 25	159 <sup>+3</sup> <sub>-3</sub>	55 <sup>+2</sup> <sub>-2</sub>
50 x 30	176 <sup>+3</sup> <sub>-3</sub>	55 <sup>+2</sup> <sub>-2</sub>
50 x 40	163 <sup>+3</sup> <sub>-3</sub>	34 <sup>+2</sup> <sub>-2</sub>
60 x 13	205 <sup>+3</sup> <sub>-3</sub>	99 <sup>+2</sup> <sub>-2</sub>
60 x 20	204 <sup>+3</sup> <sub>-3</sub>	94 <sup>+2</sup> <sub>-2</sub>
60 x 25	209 <sup>+3</sup> <sub>-3</sub>	95 <sup>+2</sup> <sub>-2</sub>
60 x 30	196 <sup>+3</sup> <sub>-3</sub>	65 <sup>+2</sup> <sub>-2</sub>
60 x 40	204 <sup>+3</sup> <sub>-3</sub>	65 <sup>+2</sup> <sub>-2</sub>
60 x 50	187 <sup>+3</sup> <sub>-3</sub>	41 <sup>+2</sup> <sub>-2</sub>

ALL DIMENSIONS ARE IN MILLIMETERS.

尺 度 SCALE		品 名 DESCRIPTION		5	25 x 13, 50 x 13 Su寸法訂正 50 x 20 Su寸法の見直し 寸法記号の見直し	H23. 01. 21	山 藤 山 藤 谷 藤
N. T. S		ダブルプレス レジューサ		4		H21. 03. 26	
発行 ISSUED BY	作成 PREPARED BY			3		H20. 01. 31	
		改 訂 Rev.	改 訂 内 容 DESCRIPTION	発行 ISSUED BY	作成 PREPARED BY		
蔭 池	飯 塚			寸 法 DIMENSIONAL	規 格 STANDARD	図 面 番 号 DRAWING No.	
						SL-803 Rev. No. — 5	

受注番号 Order No.		材料 Material	SUS 304	数量 Quantity	
-------------------	--	----------------	---------	----------------	--

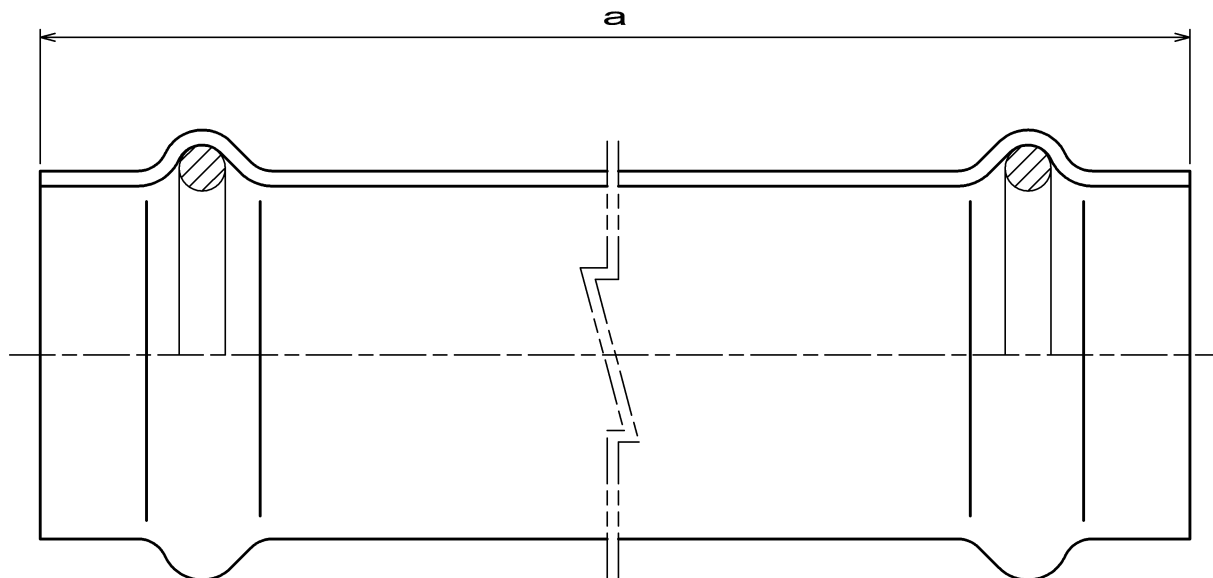

記号 呼び径 (Su)	a
13	130 <sup>+2</sup> <sub>-2</sub>
20	145 <sup>+2</sup> <sub>-2</sub>
25	153 <sup>+2</sup> <sub>-2</sub>
30	128 <sup>+3</sup> <sub>-3</sub>
40	144 <sup>+3</sup> <sub>-3</sub>
50	158 <sup>+3</sup> <sub>-3</sub>
60	182 <sup>+3</sup> <sub>-3</sub>

ALL DIMENSIONS ARE IN MILLIMETERS.

尺 度 SCALE		品 名 DESCRIPTION		5	寸法記号の見直し 60Su a寸法誤記訂正 60Suを追加	H20.01.31	谷 藤 山 藤 山 藤
N. T. S		ダブルプレス ベアソケット		4		H20.01.24	
発行 ISSUED BY	作成 PREPARED BY			3		H16.06.30	
発行 ISSUED BY	作成 PREPARED BY	改訂 Rev.	改訂内容 DESCRIPTION	発行 ISSUED BY	作成 PREPARED BY		
蔭 池	飯 塚	寸 法 DIMENSIONAL	規 格 STANDARD	図 面 番 号 DRAWING No.			
				SL-815		Rev. No. — 5	

株式会社ベンカン

受注番号 Order No.		材料 Material	SUS 304	数量 Quantity	
-------------------	--	----------------	---------	----------------	--

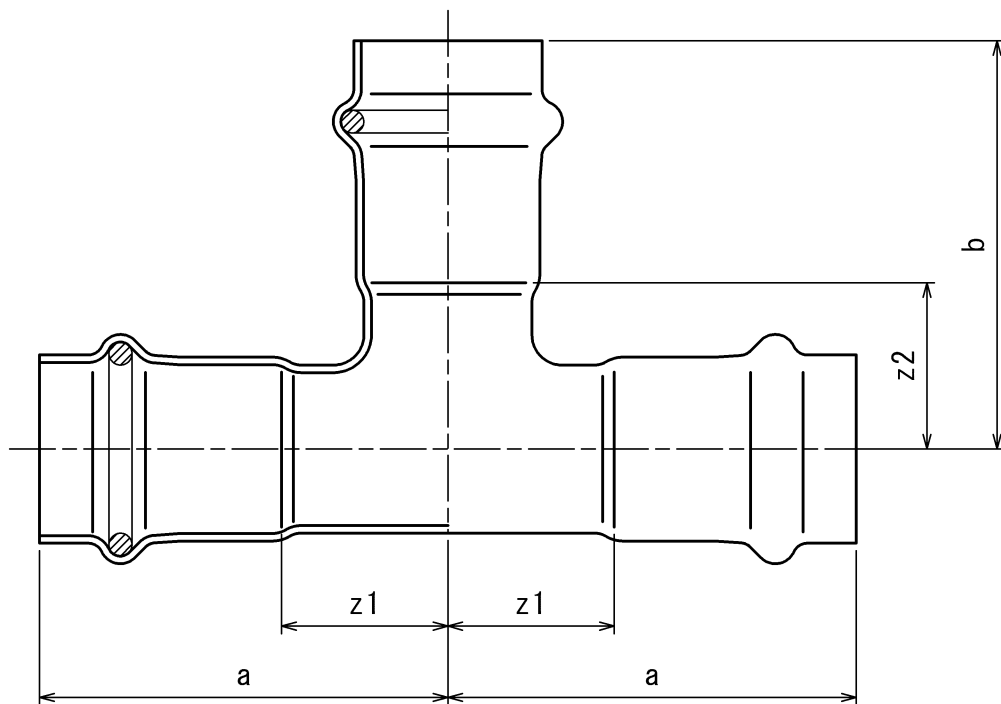

記号 呼び径 (Su)	a, b	z1, z2
13	45 <sup>+2</sup> <sub>-2</sub>	17 <sup>+1</sup> <sub>-1</sub>
20	54 <sup>+2</sup> <sub>-2</sub>	22 <sup>+1</sup> <sub>-1</sub>
25	63 <sup>+2</sup> <sub>-2</sub>	27 <sup>+1</sup> <sub>-1</sub>
30	113 <sup>+3</sup> <sub>-3</sub>	60 <sup>+2</sup> <sub>-2</sub>
40	121 <sup>+3</sup> <sub>-3</sub>	60 <sup>+2</sup> <sub>-2</sub>
50	119 <sup>+3</sup> <sub>-3</sub>	51 <sup>+2</sup> <sub>-2</sub>
60	141 <sup>+3</sup> <sub>-3</sub>	63 <sup>+2</sup> <sub>-2</sub>

ALL DIMENSIONS ARE IN MILLIMETERS.

尺度 SCALE		品名 DESCRIPTION							
N. T. S		ダブルプレス ティー		4	50Su寸法の見直し 寸法記号の見直し		H21.03.26	山藤	
発行 ISSUED BY	作成 PREPARED BY			改訂 Rev.	改訂内容 DESCRIPTION		発行 ISSUED BY	作成 PREPARED BY	
蔭 池	飯 塚			寸法規格 DIMENSIONAL STANDARD		図面番号 DRAWING No.			
				SL-800				Rev. No. — 4	

株式会社ベンカン

受注番号 Order No.		材料 Material	SUS 304	数量 Quantity	
-------------------	--	----------------	---------	----------------	--

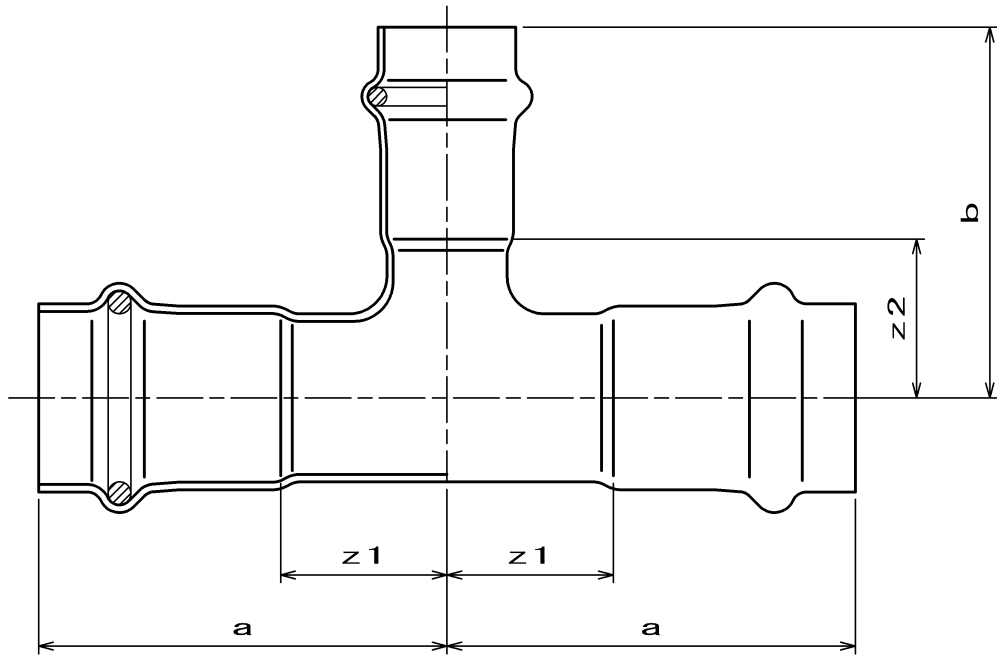

記号 呼び径 (Su)	a	b	z1	z2
20 x 13	54 <sup>+2</sup> <sub>-2</sub>	49 <sup>+2</sup> <sub>-2</sub>	22 <sup>+1</sup> <sub>-1</sub>	21 <sup>+1</sup> <sub>-1</sub>
25 x 13	63 <sup>+2</sup> <sub>-2</sub>	60 <sup>+2</sup> <sub>-2</sub>	27 <sup>+1</sup> <sub>-1</sub>	32 <sup>+1</sup> <sub>-1</sub>
25 x 20	63 <sup>+2</sup> <sub>-2</sub>	59 <sup>+2</sup> <sub>-2</sub>	27 <sup>+1</sup> <sub>-1</sub>	27 <sup>+1</sup> <sub>-1</sub>
30 x 13	113 <sup>+3</sup> <sub>-3</sub>	74 <sup>+3</sup> <sub>-3</sub>	60 <sup>+2</sup> <sub>-2</sub>	46 <sup>+2</sup> <sub>-2</sub>
30 x 20	113 <sup>+3</sup> <sub>-3</sub>	78 <sup>+3</sup> <sub>-3</sub>	60 <sup>+2</sup> <sub>-2</sub>	46 <sup>+2</sup> <sub>-2</sub>
30 x 25	113 <sup>+3</sup> <sub>-3</sub>	82 <sup>+3</sup> <sub>-3</sub>	60 <sup>+2</sup> <sub>-2</sub>	46 <sup>+2</sup> <sub>-2</sub>
40 x 13	121 <sup>+3</sup> <sub>-3</sub>	76 <sup>+3</sup> <sub>-3</sub>	60 <sup>+2</sup> <sub>-2</sub>	48 <sup>+2</sup> <sub>-2</sub>
40 x 20	121 <sup>+3</sup> <sub>-3</sub>	80 <sup>+3</sup> <sub>-3</sub>	60 <sup>+2</sup> <sub>-2</sub>	48 <sup>+2</sup> <sub>-2</sub>
40 x 25	121 <sup>+3</sup> <sub>-3</sub>	84 <sup>+3</sup> <sub>-3</sub>	60 <sup>+2</sup> <sub>-2</sub>	48 <sup>+2</sup> <sub>-2</sub>
40 x 30	121 <sup>+3</sup> <sub>-3</sub>	113 <sup>+3</sup> <sub>-3</sub>	60 <sup>+2</sup> <sub>-2</sub>	60 <sup>+2</sup> <sub>-2</sub>
50 x 13	119 <sup>+3</sup> <sub>-3</sub>	80 <sup>+3</sup> <sub>-3</sub>	51 <sup>+2</sup> <sub>-2</sub>	52 <sup>+2</sup> <sub>-2</sub>
50 x 20	119 <sup>+3</sup> <sub>-3</sub>	84 <sup>+3</sup> <sub>-3</sub>	51 <sup>+2</sup> <sub>-2</sub>	52 <sup>+2</sup> <sub>-2</sub>

記号 呼び径 (Su)	a	b	z1	z2
50 x 25	119 <sup>+3</sup> <sub>-3</sub>	94 <sup>+3</sup> <sub>-3</sub>	51 <sup>+2</sup> <sub>-2</sub>	58 <sup>+2</sup> <sub>-2</sub>
50 x 30	119 <sup>+3</sup> <sub>-3</sub>	123 <sup>+3</sup> <sub>-3</sub>	51 <sup>+2</sup> <sub>-2</sub>	70 <sup>+2</sup> <sub>-2</sub>
50 x 40	119 <sup>+3</sup> <sub>-3</sub>	121 <sup>+3</sup> <sub>-3</sub>	51 <sup>+2</sup> <sub>-2</sub>	60 <sup>+2</sup> <sub>-2</sub>
60 x 13	131 <sup>+3</sup> <sub>-3</sub>	88 <sup>+3</sup> <sub>-3</sub>	53 <sup>+2</sup> <sub>-2</sub>	60 <sup>+2</sup> <sub>-2</sub>
60 x 20	131 <sup>+3</sup> <sub>-3</sub>	92 <sup>+3</sup> <sub>-3</sub>	53 <sup>+2</sup> <sub>-2</sub>	60 <sup>+2</sup> <sub>-2</sub>
60 x 25	131 <sup>+3</sup> <sub>-3</sub>	96 <sup>+3</sup> <sub>-3</sub>	53 <sup>+2</sup> <sub>-2</sub>	60 <sup>+2</sup> <sub>-2</sub>
60 x 30	141 <sup>+3</sup> <sub>-3</sub>	123 <sup>+3</sup> <sub>-3</sub>	63 <sup>+2</sup> <sub>-2</sub>	70 <sup>+2</sup> <sub>-2</sub>
60 x 40	141 <sup>+3</sup> <sub>-3</sub>	131 <sup>+3</sup> <sub>-3</sub>	63 <sup>+2</sup> <sub>-2</sub>	70 <sup>+2</sup> <sub>-2</sub>
60 x 50	141 <sup>+3</sup> <sub>-3</sub>	129 <sup>+3</sup> <sub>-3</sub>	63 <sup>+2</sup> <sub>-2</sub>	61 <sup>+2</sup> <sub>-2</sub>

ALL DIMENSIONS ARE IN MILLIMETERS.

尺度 SCALE		品名 DESCRIPTION		5	60 x 50SuZ2寸法訂正 50Su寸法の見直し 寸法記号の見直し	H21.07.21	山藤
N. T. S		ダブルプレス ティー		4		H21.03.26	山藤
発行 ISSUED BY	作成 PREPARED BY			3		H20.01.24	谷藤
				改訂 Rev.	改訂内容 DESCRIPTION	発行 ISSUED BY	作成 PREPARED BY
蔭池		飯塚		寸法規格 DIMENSIONAL STANDARD		図面番号 DRAWING No.	
						SL-801	
						Rev. No. — 5	

受注番号 Order No.		材料 Material	SUS 304	数量 Quantity	
-------------------	--	----------------	---------	----------------	--

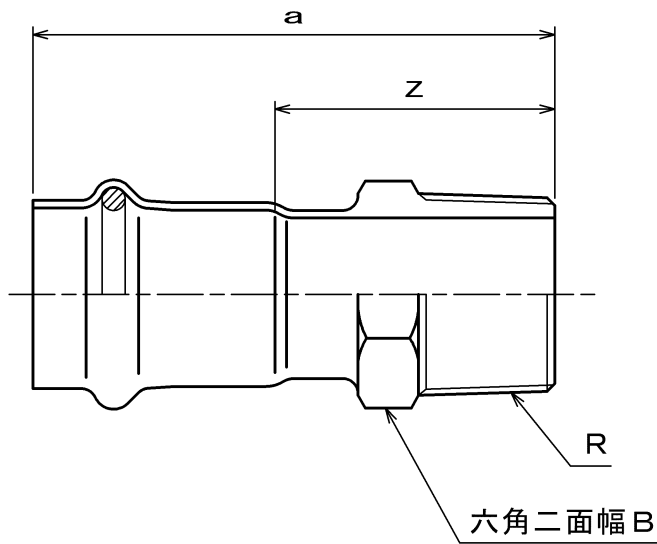

記号 呼び径 (Su)	a	z	B	R	
				呼び	ねじ山数 (25.4mmにつき)
13×1/2	64 <sup>+2</sup> <sub>-2</sub>	36 <sup>+1</sup> <sub>-1</sub>	24	1/2	14
20×1/2	69 <sup>+2</sup> <sub>-2</sub>	37 <sup>+1</sup> <sub>-1</sub>	24	1/2	14
20×3/4	72 <sup>+2</sup> <sub>-2</sub>	40 <sup>+1</sup> <sub>-1</sub>	30	3/4	14
25×1	80 <sup>+2</sup> <sub>-2</sub>	44 <sup>+1</sup> <sub>-1</sub>	36	1	11

ALL DIMENSIONS ARE IN MILLIMETERS.

尺 度 SCALE		品 名 DESCRIPTION		3	寸法記号の見直し 20X1/2を追加 Rev. 0をCADに複写	H20.02.01 H19.12.23 H14.06.25	谷藤 山藤 飯塚
N. T. S		ダブルプレス オスアダプタ付ソケット1型		2			
発行 ISSUED BY	作成 PREPARED BY			1			
				改訂 Rev.	改訂内容 DESCRIPTION	発行 ISSUED BY	作成 PREPARED BY
蔭 池	飯 塚			寸 法 DIMENSIONAL	規 格 STANDARD	図 面 番 号 DRAWING No.	
						SL-804 Rev. No. — 3	

株式会社ベンカン



受注番号 Order No.		材料 Material	SUS 304	数量 Quantity	
-------------------	--	----------------	---------	----------------	--

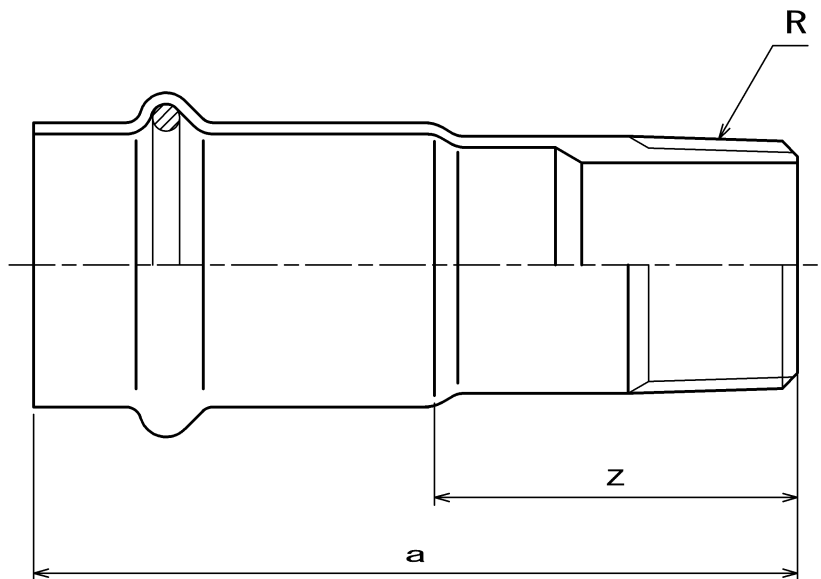

記号 呼び径 (Su)	a	z	R	
			呼び	ねじ山数 (25.4mmにつき)
30×1	101 <sup>+3</sup> <sub>-3</sub>	48 <sup>+2</sup> <sub>-2</sub>	1	11
30×1-1/4	118 <sup>+3</sup> <sub>-3</sub>	65 <sup>+2</sup> <sub>-2</sub>	1-1/4	11
40×1-1/4	112 <sup>+3</sup> <sub>-3</sub>	51 <sup>+2</sup> <sub>-2</sub>	1-1/4	11
40×1-1/2	126 <sup>+3</sup> <sub>-3</sub>	65 <sup>+2</sup> <sub>-2</sub>	1-1/2	11
50×1-1/2	121 <sup>+3</sup> <sub>-3</sub>	53 <sup>+2</sup> <sub>-2</sub>	1-1/2	11
50×2	144 <sup>+3</sup> <sub>-3</sub>	76 <sup>+2</sup> <sub>-2</sub>	2	11
60×2	139 <sup>+3</sup> <sub>-3</sub>	61 <sup>+2</sup> <sub>-2</sub>	2	11
60×2-1/2	216 <sup>+3</sup> <sub>-3</sub>	138 <sup>+2</sup> <sub>-2</sub>	2-1/2	11

ALL DIMENSIONS ARE IN MILLIMETERS.

尺 度 SCALE		品 名 DESCRIPTION					
N. T. S		ダブルプレス オスアダプタ付ソケット2型		4 3	寸法記号の見直し 60Suを追加	H20.02.01 H16.06.30	谷藤 山藤
発行 ISSUED BY	作成 PREPARED BY			改訂 Rev.	改訂内容 DESCRIPTION	発行 ISSUED BY	作成 PREPARED BY
蔭 池	山 藤			寸法 DIMENSIONAL	規格 STANDARD	図面番号 DRAWING No.	
				SL-805		Rev. No. — 4	

株式会社ベンカン

受注番号 Order No.		材料 Material	SUS 304	数量 Quantity	
-------------------	--	----------------	---------	----------------	--

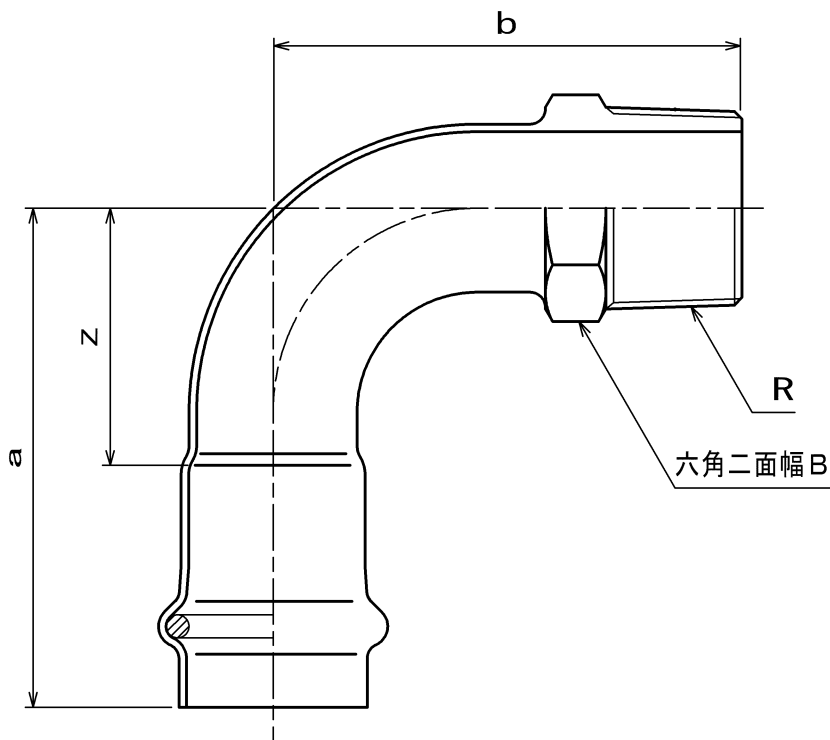

記号 呼び径 (Su)	a	b	z	B	R	
					呼び	ねじ山数 (25.4mmにつき)
13×1/2	55 <sup>+2</sup> <sub>-2</sub>	52 <sup>+2</sup> <sub>-2</sub>	27 <sup>+1</sup> <sub>-1</sub>	24	1/2	14
20×1/2	66 <sup>+2</sup> <sub>-2</sub>	59 <sup>+2</sup> <sub>-2</sub>	34 <sup>+1</sup> <sub>-1</sub>	24	1/2	14
20×3/4	66 <sup>+2</sup> <sub>-2</sub>	62 <sup>+2</sup> <sub>-2</sub>	34 <sup>+1</sup> <sub>-1</sub>	30	3/4	14
25×1	78 <sup>+2</sup> <sub>-2</sub>	73 <sup>+2</sup> <sub>-2</sub>	42 <sup>+1</sup> <sub>-1</sub>	36	1	11

ALL DIMENSIONS ARE IN MILLIMETERS.

尺 度 SCALE		品 名 DESCRIPTION		6	20×1/2寸法の変更 b寸法の見直し 寸法記号の見直し 20X1/2を追加	H26.12.10	山藤 山藤 谷藤 山藤
N. T. S		ダブルプレス オスアダプタ付90°エルボ1型		5		H21.07.21	
発行 ISSUED BY	作成 PREPARED BY			4		H20.02.01	
蔭池	飯塚			3		H19.12.23	
				改訂 Rev.	改訂内容 DESCRIPTION	発行 ISSUED BY	作成 PREPARED BY
				寸法 DIMENSIONAL	規格 STANDARD	図面番号 DRAWING No.	
						SL-807	
						Rev. No. — 6	

受注番号 Order No.		材料 Material	SUS 304	数量 Quantity	
-------------------	--	----------------	---------	----------------	--

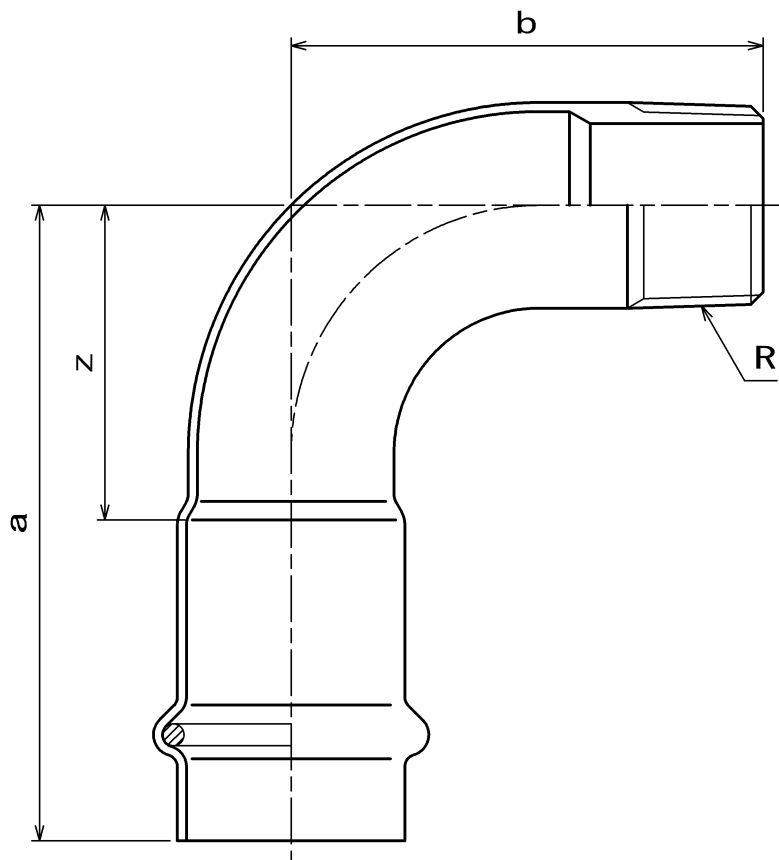

記号 呼び径 (Su)	a	b	z	R	
				呼び	ねじ山数 (25.4mmにつき)
30×1	105 <sup>+3</sup> <sub>-3</sub>	78 <sup>+3</sup> <sub>-3</sub>	52 <sup>+2</sup> <sub>-2</sub>	1	11
30×1-1/4	105 <sup>+3</sup> <sub>-3</sub>	95 <sup>+3</sup> <sub>-3</sub>	52 <sup>+2</sup> <sub>-2</sub>	1-1/4	11
40×1-1/4	124 <sup>+3</sup> <sub>-3</sub>	92 <sup>+3</sup> <sub>-3</sub>	63 <sup>+2</sup> <sub>-2</sub>	1-1/4	11
40×1-1/2	124 <sup>+3</sup> <sub>-3</sub>	106 <sup>+3</sup> <sub>-3</sub>	63 <sup>+2</sup> <sub>-2</sub>	1-1/2	11
50×1-1/2	138 <sup>+3</sup> <sub>-3</sub>	101 <sup>+3</sup> <sub>-3</sub>	70 <sup>+2</sup> <sub>-2</sub>	1-1/2	11
50×2	138 <sup>+3</sup> <sub>-3</sub>	124 <sup>+3</sup> <sub>-3</sub>	70 <sup>+2</sup> <sub>-2</sub>	2	11
60×2	142 <sup>+3</sup> <sub>-3</sub>	99 <sup>+3</sup> <sub>-3</sub>	64 <sup>+2</sup> <sub>-2</sub>	2	11
60×2-1/2	142 <sup>+3</sup> <sub>-3</sub>	176 <sup>+3</sup> <sub>-3</sub>	64 <sup>+2</sup> <sub>-2</sub>	2-1/2	11

ALL DIMENSIONS ARE IN MILLIMETERS.

尺 度 SCALE		品 名 DESCRIPTION		6	30~60Suサイズの追加 30~50Su90E部材寸法変更 30~50Su寸法の見直し 寸法記号の見直し	H29.05.15	山藤
N. T. S		ダブルプレス オスアダプタ付90°エルボ2型		5		H26.12.10	山藤
発行 ISSUED BY	作成 PREPARED BY			4		H21.03.26	山藤
蔭池	山藤			3		H20.02.01	谷藤
				改訂 Rev.	改訂内容 DESCRIPTION	発行 ISSUED BY	作成 PREPARED BY
				寸法 DIMENSIONAL	規格 STANDARD	図面番号 DRAWING No.	
						SL-808	
						Rev. No. — 6	

受注番号 Order No.		材料 Material	SUS 304	数量 Quantity	
-------------------	--	----------------	---------	----------------	--

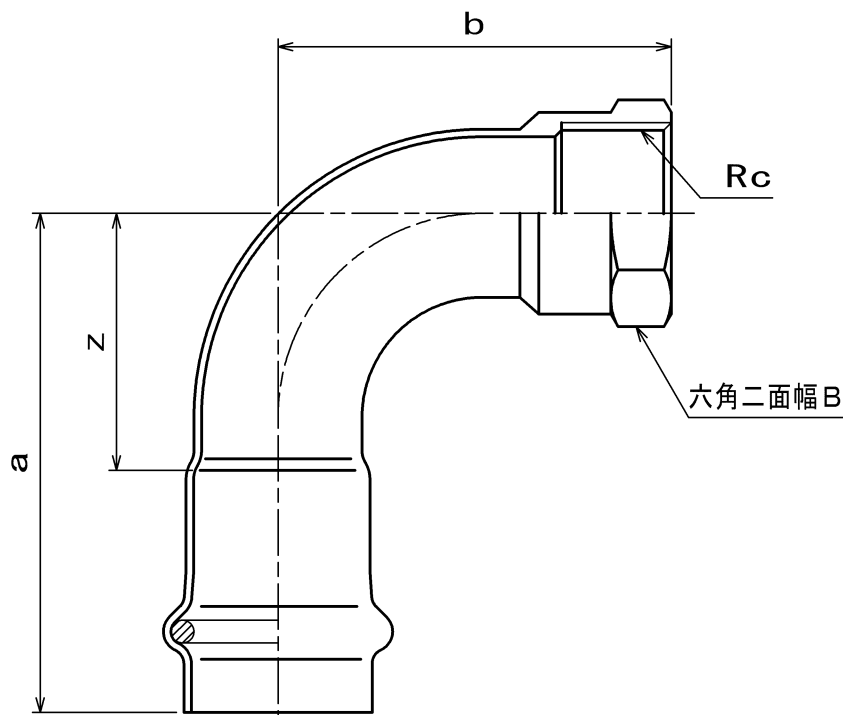

記号 呼び径 (Su)	a	b	z	B	Rc	
					呼び	ねじ山数 (25.4mmにつき)
13 × 1/2	55 <sup>+2</sup> <sub>-2</sub>	43 <sup>+2</sup> <sub>-2</sub>	27 <sup>+1</sup> <sub>-1</sub>	26	1/2	14
20 × 3/4	66 <sup>+2</sup> <sub>-2</sub>	52 <sup>+2</sup> <sub>-2</sub>	34 <sup>+1</sup> <sub>-1</sub>	30	3/4	14
25 × 1	78 <sup>+2</sup> <sub>-2</sub>	62 <sup>+2</sup> <sub>-2</sub>	42 <sup>+1</sup> <sub>-1</sub>	41	1	11
30 × 1	105 <sup>+3</sup> <sub>-3</sub>	67 <sup>+3</sup> <sub>-3</sub>	52 <sup>+2</sup> <sub>-2</sub>	41	1	11
30 × 1-1/4	105 <sup>+3</sup> <sub>-3</sub>	83 <sup>+3</sup> <sub>-3</sub>	52 <sup>+2</sup> <sub>-2</sub>	50	1-1/4	11
40 × 1-1/4	124 <sup>+3</sup> <sub>-3</sub>	80 <sup>+3</sup> <sub>-3</sub>	63 <sup>+2</sup> <sub>-2</sub>	50	1-1/4	11
40 × 1-1/2	124 <sup>+3</sup> <sub>-3</sub>	92 <sup>+3</sup> <sub>-3</sub>	63 <sup>+2</sup> <sub>-2</sub>	55	1-1/2	11
50 × 1-1/2	138 <sup>+3</sup> <sub>-3</sub>	87 <sup>+3</sup> <sub>-3</sub>	70 <sup>+2</sup> <sub>-2</sub>	55	1-1/2	11
50 × 2	138 <sup>+3</sup> <sub>-3</sub>	108 <sup>+3</sup> <sub>-3</sub>	70 <sup>+2</sup> <sub>-2</sub>	70	2	11
60 × 2	142 <sup>+3</sup> <sub>-3</sub>	83 <sup>+3</sup> <sub>-3</sub>	64 <sup>+2</sup> <sub>-2</sub>	70	2	11

ALL DIMENSIONS ARE IN MILLIMETERS.

尺 度 SCALE	品 名 DESCRIPTION	8	30~50Suサイズの追加	H29.05.15	山 藤
N. T. S	ダブルプレス メスアダプタ付90°エルボ	7	30~50Su90E部材寸法変更	H26.12.10	山 藤
		6	13~25Sub寸法の見直し	H21.07.21	山 藤
		5	30~50Su寸法の見直し	H21.03.26	山 藤
		4	寸法記号の見直し	H20.02.01	谷 藤
発行 ISSUED BY	作成 PREPARED BY	改 訂 Rev.	改 訂 内 容 DESCRIPTION	発 行 ISSUED BY	作 成 PREPARED BY
蔭 池	山 藤	寸 法 DIMENSIONAL	規 格 STANDARD	図 面 番 号 DRAWING No.	
				SL-809	Rev. No. 8

受注番号 Order No.		材料 Material	SUS 304	数量 Quantity	
-------------------	--	----------------	---------	----------------	--

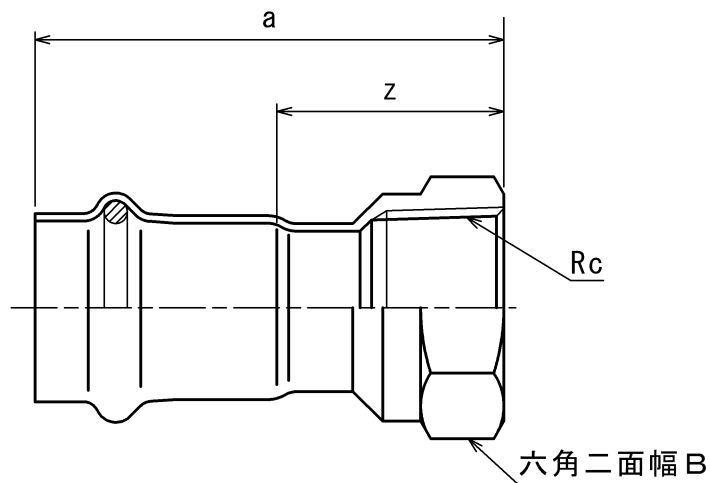

記号 呼び径 (Su)	a	z	B	Rc	
				呼び	ねじ山数 (25.4mmにつき)
13 × 1/2	55 <sup>+2</sup> <sub>-2</sub>	27 <sup>+1</sup> <sub>-1</sub>	26	1/2	14
20 × 1/2	60 <sup>+2</sup> <sub>-2</sub>	28 <sup>+1</sup> <sub>-1</sub>	26	1/2	14
20 × 3/4	62 <sup>+2</sup> <sub>-2</sub>	30 <sup>+1</sup> <sub>-1</sub>	30	3/4	14
25 × 1	69 <sup>+2</sup> <sub>-2</sub>	33 <sup>+1</sup> <sub>-1</sub>	41	1	11
30 × 1	90 <sup>+3</sup> <sub>-3</sub>	37 <sup>+2</sup> <sub>-2</sub>	41	1	11
30 × 1・1/4	106 <sup>+3</sup> <sub>-3</sub>	53 <sup>+2</sup> <sub>-2</sub>	50	1・1/4	11
40 × 1・1/4	100 <sup>+3</sup> <sub>-3</sub>	39 <sup>+2</sup> <sub>-2</sub>	50	1・1/4	11
40 × 1・1/2	112 <sup>+3</sup> <sub>-3</sub>	51 <sup>+2</sup> <sub>-2</sub>	55	1・1/2	11
50 × 1・1/2	107 <sup>+3</sup> <sub>-3</sub>	39 <sup>+2</sup> <sub>-2</sub>	55	1・1/2	11
50 × 2	128 <sup>+3</sup> <sub>-3</sub>	60 <sup>+2</sup> <sub>-2</sub>	70	2	11
60 × 2	123 <sup>+3</sup> <sub>-3</sub>	45 <sup>+2</sup> <sub>-2</sub>	70	2	11

ALL DIMENSIONS ARE IN MILLIMETERS.

尺度 SCALE		品名 DESCRIPTION		5	20Su × 1/2メスアダプタ形状変更 寸法記号の見直し 60Suを追加	H27.01.22	山藤
N. T. S		ダブルプレス メスアダプタ付ソケット		4		H20.02.01	谷藤
発行 ISSUED BY	作成 PREPARED BY			改訂 Rev.		改訂内容 DESCRIPTION	発行 ISSUED BY
蔭池	山藤	寸法 DIMENSIONAL	規格 STANDARD	図面番号 DRAWING No.		Rev. No. — 5	
				SL-806			

受注番号 Order No.		材料 Material	SUS 304	数量 Quantity	
-------------------	--	----------------	---------	----------------	--

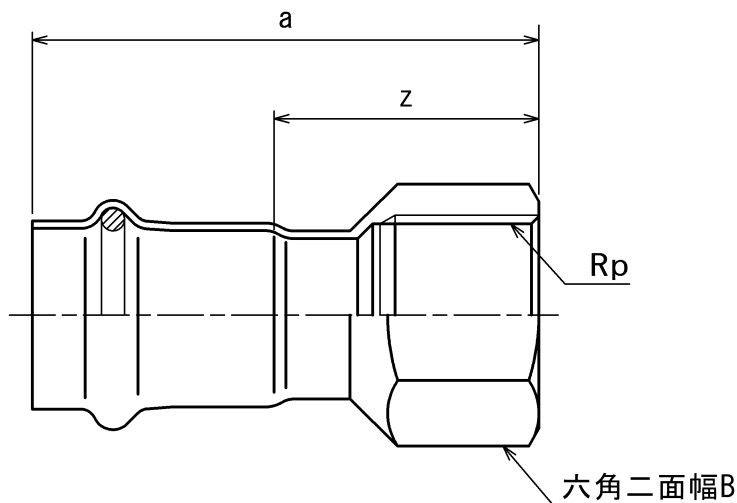

記号 呼び径 (Su)	a	z	B	Rp	
				呼び	ねじ山数 (25.4mmにつき)
13×1/2	60 <sup>+2</sup> <sub>-2</sub>	32 <sup>+2</sup> <sub>-2</sub>	26	1/2	14
20×1/2	65 <sup>+2</sup> <sub>-2</sub>	33 <sup>+2</sup> <sub>-2</sub>	26	1/2	14
20×3/4	67 <sup>+2</sup> <sub>-2</sub>	35 <sup>+2</sup> <sub>-2</sub>	30	3/4	14
25×1/2	75 <sup>+2</sup> <sub>-2</sub>	39 <sup>+2</sup> <sub>-2</sub>	26	1/2	14
25×3/4	77 <sup>+2</sup> <sub>-2</sub>	41 <sup>+2</sup> <sub>-2</sub>	30	3/4	14
25×1	74 <sup>+2</sup> <sub>-2</sub>	38 <sup>+2</sup> <sub>-2</sub>	41	1	11

ALL DIMENSIONS ARE IN MILLIMETERS.

尺 度 SCALE		品 名 DESCRIPTION		4	寸法表記の見直し 寸法表記の見直し 寸法記号の見直し Rev. 0をCADに複写	H29.05.15	山藤 山藤 谷藤 飯塚
N. T. S		ダブルプレス 水栓ソケット		3		H23.04.04	
発行 ISSUED BY	作成 PREPARED BY			2		H20.02.01	
蔭池	飯塚			1		H14.06.25	
				改訂 Rev.	改訂内容 DESCRIPTION	発行 ISSUED BY	作成 PREPARED BY
				寸法 DIMENSIONAL	規格 STANDARD	図面番号 DRAWING No.	
						SL-812	
						Rev. No. — 4	

受注番号 Order No.		材料 Material	SUS 304	数量 Quantity	
-------------------	--	----------------	---------	----------------	--

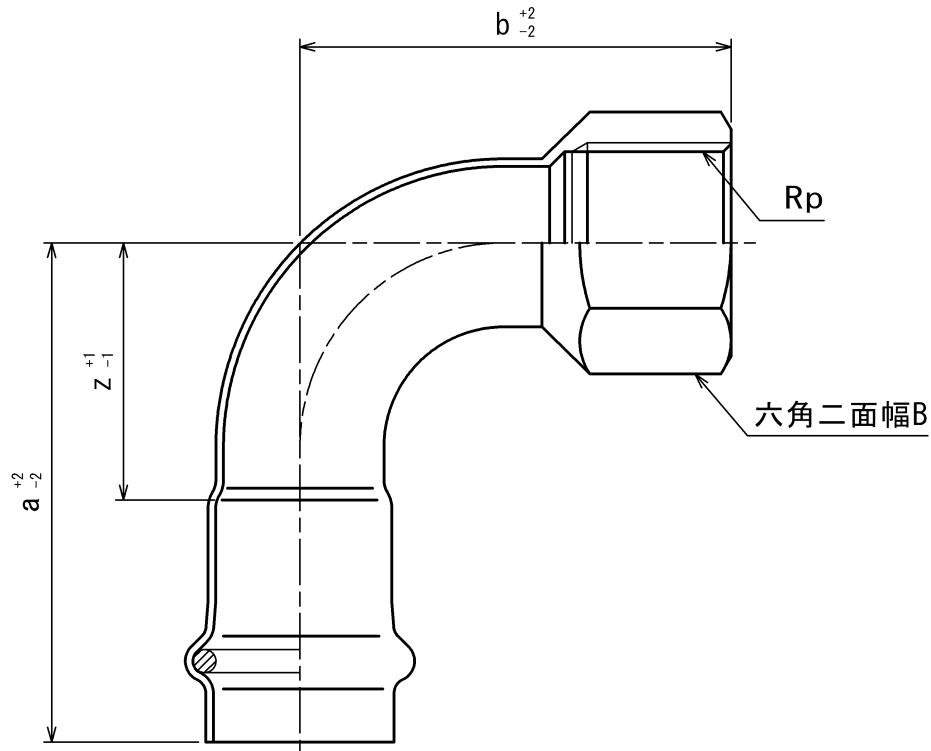

記号 呼び径 (Su)	a	b	z	B	Rp	
					呼び	ねじ山数 (25.4mmにつき)
13×1/2	55	48	27	26	1/2	14
20×1/2	66	55	34	26	1/2	14
20×3/4	66	57	34	30	3/4	14
25×1	78	67	42	41	1	11

ALL DIMENSIONS ARE IN MILLIMETERS.

尺 度 SCALE	品 名 DESCRIPTION	6	ネジ表記の見直し	H29.05.15	山藤
N. T. S	ダブルプレス 水栓エルボ	5	ネジ表記の見直し	H23.04.04	山藤
		4	b寸法の見直し	H21.07.21	山藤
		3	寸法記号の見直し	H20.02.01	谷藤
		2	a2寸法訂正	H17.07.28	山藤
発行 ISSUED BY	作成 PREPARED BY	改訂 Rev.	改訂内容 DESCRIPTION	発行 ISSUED BY	作成 PREPARED BY
蔭池	飯塚	寸法 DIMENSIONAL	規格 STANDARD	図面番号 DRAWING No.	
				SL-810	Rev. No. — 6

受注番号 Order No.		材料 Material	SUS 304	数量 Quantity	
-------------------	--	----------------	---------	----------------	--

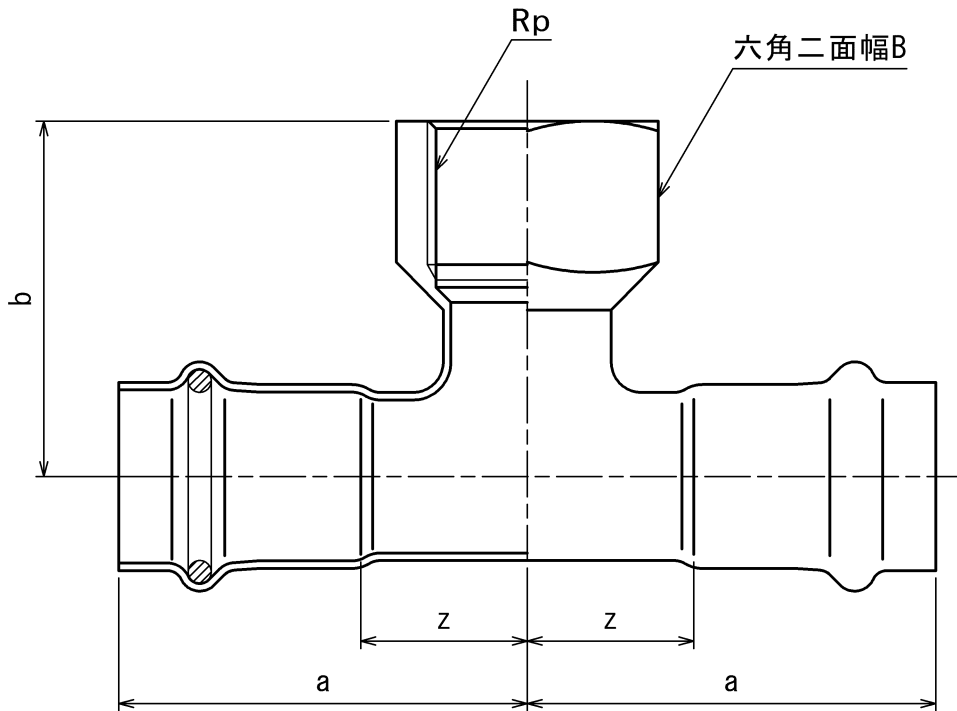

記号 呼び径 (Su)	a	b	z	B	Rp	
					呼び	ねじ山数 (25.4mmにつき)
13 × 1/2	45 <sup>+2</sup> <sub>-2</sub>	41 <sup>+2</sup> <sub>-2</sub>	17 <sup>+1</sup> <sub>-1</sub>	26	1/2	14
20 × 1/2	54 <sup>+2</sup> <sub>-2</sub>	45 <sup>+2</sup> <sub>-2</sub>	22 <sup>+1</sup> <sub>-1</sub>	26	1/2	14
20 × 3/4	54 <sup>+2</sup> <sub>-2</sub>	47 <sup>+2</sup> <sub>-2</sub>	22 <sup>+1</sup> <sub>-1</sub>	30	3/4	14
25 × 1/2	63 <sup>+2</sup> <sub>-2</sub>	50 <sup>+2</sup> <sub>-2</sub>	27 <sup>+1</sup> <sub>-1</sub>	26	1/2	14
25 × 3/4	63 <sup>+2</sup> <sub>-2</sub>	52 <sup>+2</sup> <sub>-2</sub>	27 <sup>+1</sup> <sub>-1</sub>	30	3/4	14
25 × 1	63 <sup>+2</sup> <sub>-2</sub>	54 <sup>+2</sup> <sub>-2</sub>	27 <sup>+1</sup> <sub>-1</sub>	41	1	11

ALL DIMENSIONS ARE IN MILLIMETERS.

尺 度 SCALE		品 名 DESCRIPTION		4	寸法 規格 DIMENSIONAL STANDARD	図 面 番 号 DRAWING No.	H29.05.15	山藤 山藤 谷藤 飯塚			
N. T. S		ダブルプレス 水栓ティー		3			改訂 内容 Rev. DESCRIPTION		発行 ISSUED BY	H23.04.04	
発行 ISSUED BY	作成 PREPARED BY			2						Rev. 0をCADに複写	H20.02.01
蔭池	飯塚			1							H14.06.25
				改訂 内容 Rev. DESCRIPTION		発行 ISSUED BY					
				寸法 規格 DIMENSIONAL STANDARD		図 面 番 号 DRAWING No.					
						SL-813		Rev. No. 4			



受注番号 Order No.		材料 Material	SUS304	数量 Quantity	
-------------------	--	----------------	--------	----------------	--

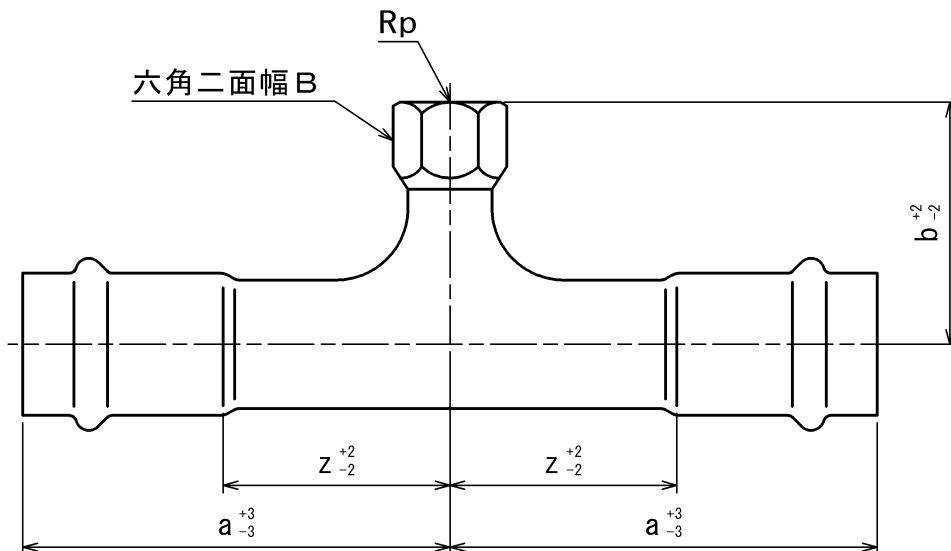

記号 呼び径 (Su)	a	b	z	B	Rp	
					呼び	ねじ山数 (25.4mmにつき)
30X1/2	113	64	60	26	1/2	14
40X1/2	121	66	60	26	1/2	14
50X1/2	119	70	51	26	1/2	14
60X1/2	131	78	53	26	1/2	14

ALL DIMENSIONS ARE IN MILLIMETERS.

尺 度 SCALE	品 名 DESCRIPTION	6	寸法表記の見直し	H29.05.15	山藤
N. T. S	ダブルプレス 水栓ティー	5	寸法表記の見直し	H23.04.04	山藤
		4	50Su寸法の見直し	H21.03.26	山藤
		3	寸法記号の見直し	H20.02.01	谷藤
発行 ISSUED BY	作成 PREPARED BY	改訂 Rev.	改訂内容 DESCRIPTION	発行 ISSUED BY	作成 PREPARED BY
蔭池	山藤	寸法 DIMENSIONAL	規格 STANDARD	図面 DRAWING	番号 No.
				SL-903	Rev. No. 6

株式会社ベンカン

受注番号 Order No.		材料 Material	SUS 304	数量 Quantity	
-------------------	--	----------------	---------	----------------	--

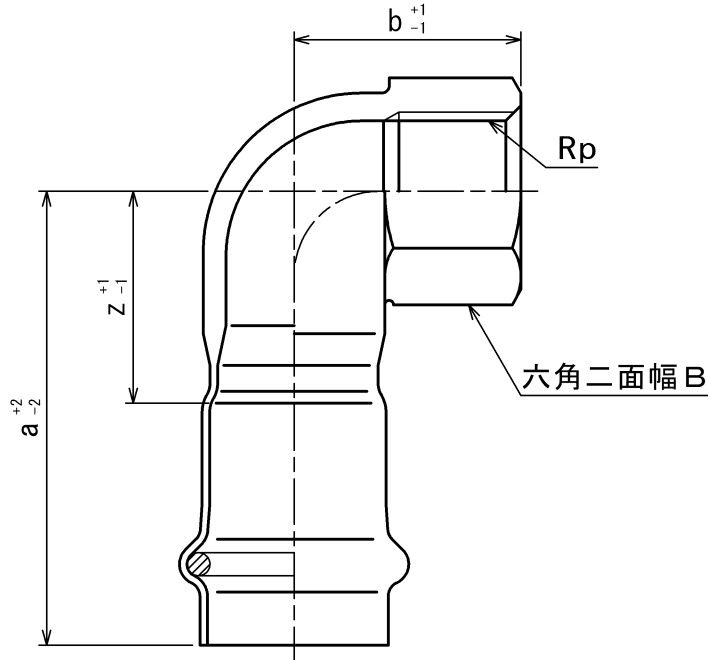

記号 呼び径 (Su)	a	b	z	B	Rp	
					呼び	ねじ山数 (25.4mmにつき)
13 × 1/2	55	27	27	26	1/2	14
20 × 3/4	65	35	33	32	3/4	14
20 × 1/2	60	30	28	26	1/2	14

ALL DIMENSIONS ARE IN MILLIMETERS.

尺 度 SCALE		品 名 DESCRIPTION		4	寸法表記の見直し 寸法表記の見直し 寸法記号の見直し Rev. 0をCADに複写	H29.05.15	山藤		
N. T. S		ダブルプレス 水栓エルボショート		3		H23.04.04		山藤	
発行 ISSUED BY	作成 PREPARED BY			2		H20.02.01			谷藤
蔭池	飯塚			1		H14.06.25			
				改訂 Rev.	改訂内容 DESCRIPTION	発行 ISSUED BY	作成 PREPARED BY		
				寸法 DIMENSIONAL	規格 STANDARD	図面番号 DRAWING No.			
						SL-811			
						Rev. No. — 4			

受注番号 Order No.		材料 Material	SUS 304	数量 Quantity	
-------------------	--	----------------	---------	----------------	--

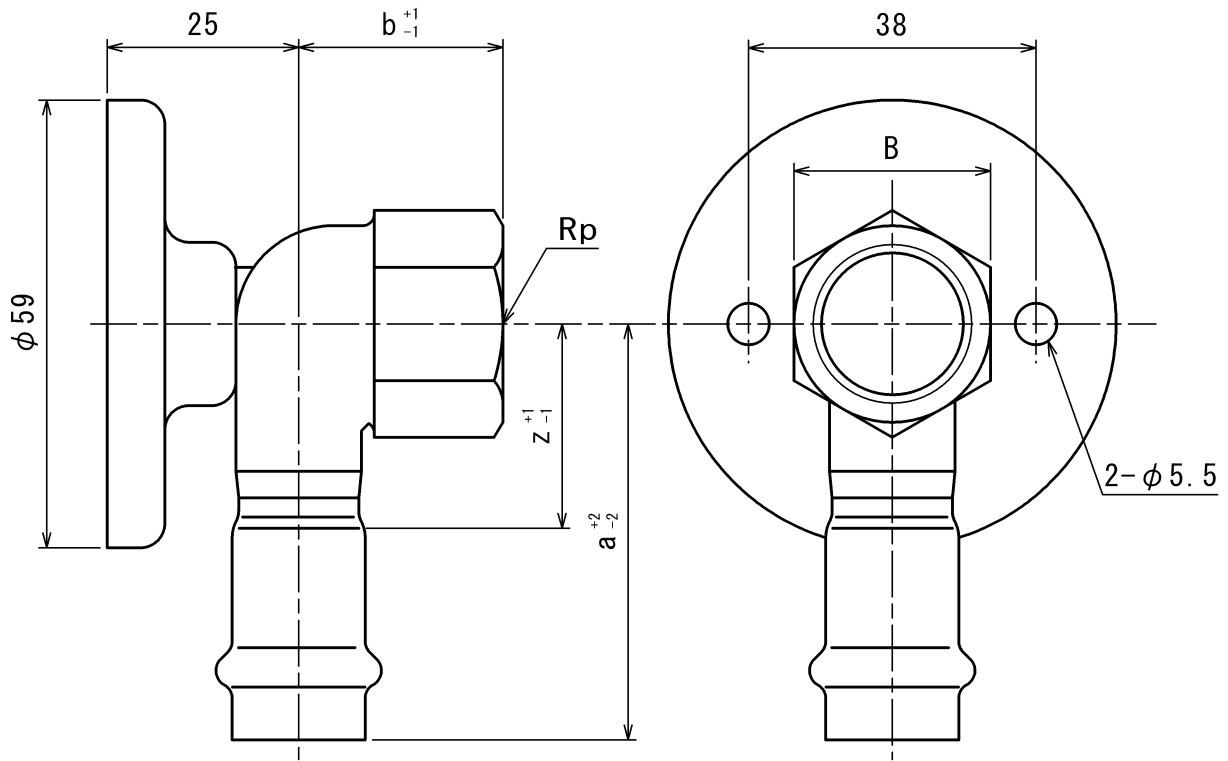

記号 呼び径 (Su)	a	b	z	B	Rp	
					呼び	ねじ山数 (25.4mmにつき)
13 × 1/2	55	27	27	26	1/2	14
20 × 1/2	60	30	28	26	1/2	14

ALL DIMENSIONS ARE IN MILLIMETERS.

尺度 SCALE		品名 DESCRIPTION		4	ネジ表記の見直し	H29.05.15	山藤
N. T. S		ダブルプレス 座付水栓エルボショート		3	ネジ表記の見直し	H23.04.04	山藤
発行 ISSUED BY	作成 PREPARED BY			2	誤記訂正 (20x3/4削除)	H20.12.05	谷藤
蔭池	山藤			1	寸法記号の見直し	H20.02.01	谷藤
		改訂 Rev.	改訂内容 DESCRIPTION	発行 ISSUED BY	作成 PREPARED BY		
		寸法 DIMENSIONAL	規格 STANDARD	図面番号 DRAWING No.			
				SL-954		Rev. No. 4	

受注番号 Order No.		材料 Material	SUS304	数量 Quantity	
-------------------	--	----------------	--------	----------------	--

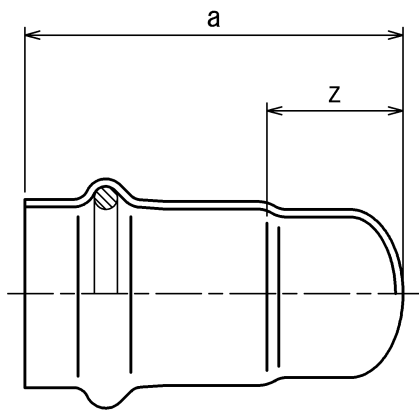

記号 呼び径 (Su)	a	z
13	38 <sup>+2</sup> <sub>-2</sub>	10 <sup>+1</sup> <sub>-1</sub>
20	50 <sup>+2</sup> <sub>-2</sub>	18 <sup>+1</sup> <sub>-1</sub>
25	56 <sup>+2</sup> <sub>-2</sub>	20 <sup>+1</sup> <sub>-1</sub>
30	80 <sup>+3</sup> <sub>-3</sub>	27 <sup>+2</sup> <sub>-2</sub>
40	92 <sup>+3</sup> <sub>-3</sub>	31 <sup>+2</sup> <sub>-2</sub>
50	102 <sup>+3</sup> <sub>-3</sub>	34 <sup>+2</sup> <sub>-2</sub>
60	117 <sup>+3</sup> <sub>-3</sub>	39 <sup>+2</sup> <sub>-2</sub>

ALL DIMENSIONS ARE IN MILLIMETERS.

尺 度 SCALE		品 名 DESCRIPTION		5	寸法記号の見直し z寸法修正 大径a寸法変更 60Suを追加	H20.02.01	谷藤 山藤
N. T. S		ダブルプレス キャップ		4		H19.06.20	
発行 ISSUED BY	作成 PREPARED BY			3		H18.12.12	
蔭池	飯塚			2		H16.06.30	
		改訂 Rev.	改訂内容 DESCRIPTION	発行 ISSUED BY	作成 PREPARED BY		
		寸法 DIMENSIONAL	規格 STANDARD	図面番号 DRAWING No.			
				SL-816		Rev. No. — 5	

受注番号 Order No.		材料 Material	SUS 304	数量 Quantity	
-------------------	--	----------------	---------	----------------	--

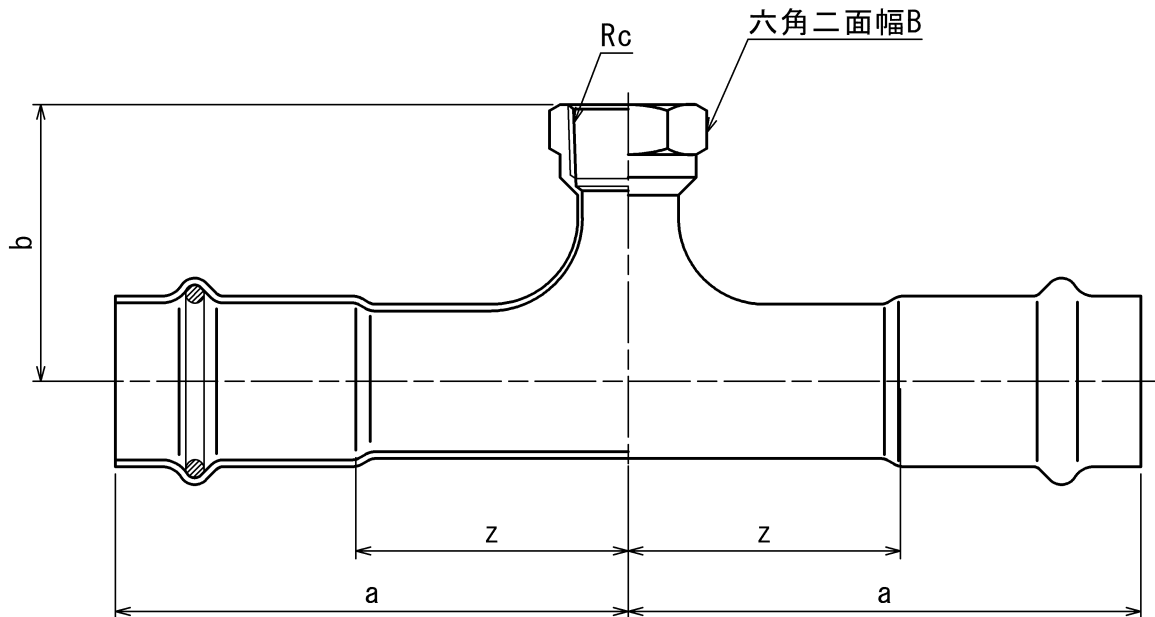

記号 呼び径 (Su)	a	b	z	B	Rc	
					呼び	ねじ山数 (25.4mmにつき)
30 × 3/4	113 <sup>+3</sup> / <sub>-3</sub>	61 <sup>+2</sup> / <sub>-2</sub>	60 <sup>+2</sup> / <sub>-2</sub>	30	3/4	14
40 × 3/4	121 <sup>+3</sup> / <sub>-3</sub>	63 <sup>+2</sup> / <sub>-2</sub>	60 <sup>+2</sup> / <sub>-2</sub>	30	3/4	14
50 × 3/4	119 <sup>+3</sup> / <sub>-3</sub>	67 <sup>+2</sup> / <sub>-2</sub>	51 <sup>+2</sup> / <sub>-2</sub>	30	3/4	14
60 × 3/4	131 <sup>+3</sup> / <sub>-3</sub>	75 <sup>+2</sup> / <sub>-2</sub>	53 <sup>+2</sup> / <sub>-2</sub>	30	3/4	14

ALL DIMENSIONS ARE IN MILLIMETERS.

尺度 SCALE		品名 DESCRIPTION						
N. T. S		ダブルプレス メスアダプタ付ティー		改訂 Rev.	改訂内容 DESCRIPTION	発行 ISSUED BY	作成 PREPARED BY	
発行 ISSUED BY	作成 PREPARED BY			寸法 DIMENSIONAL	規格 STANDARD	図面番号 DRAWING No.		
蔭池	保坂 H20.12.16					SL-1389		Rev. No. — 0

受注番号 Order No.		材料 Material	SUS 304	数量 Quantity	
-------------------	--	----------------	---------	----------------	--

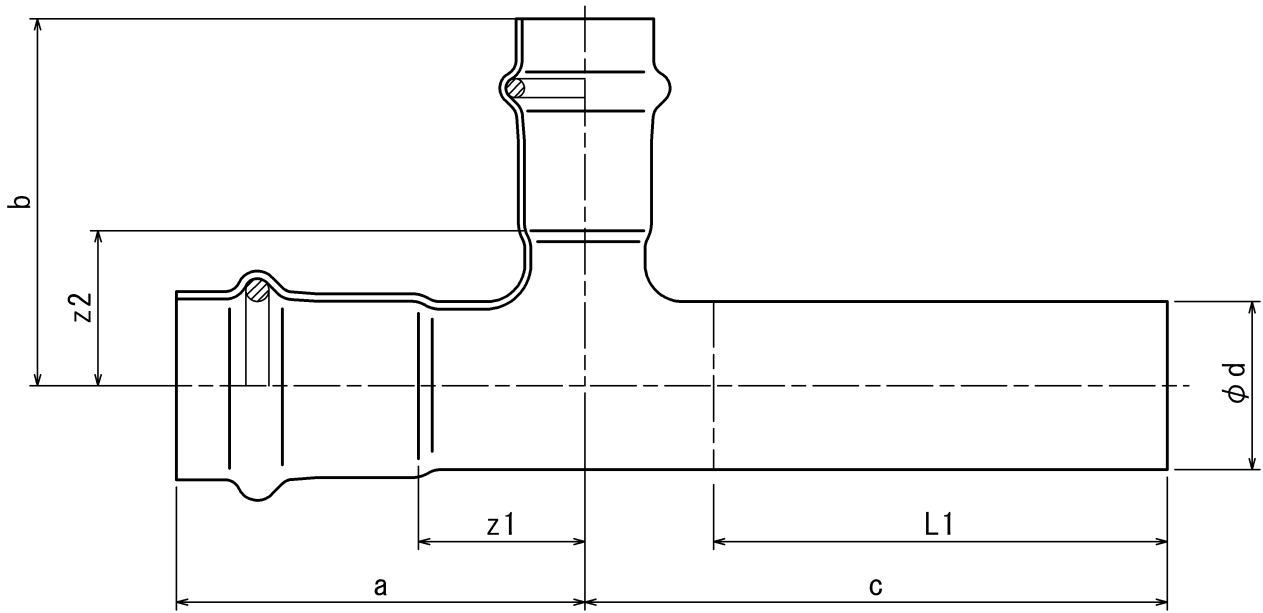

記号 呼び径(Su)	a	b	c	z1	z2	L1	φd
20 x 20	54 <sup>+2</sup> <sub>-2</sub>	54 <sup>+2</sup> <sub>-2</sub>	117 <sup>+2</sup> <sub>-2</sub>	22 <sup>+1</sup> <sub>-1</sub>	22 <sup>+1</sup> <sub>-1</sub>	100	22.22
20 x 13	54 <sup>+2</sup> <sub>-2</sub>	49 <sup>+2</sup> <sub>-2</sub>	117 <sup>+2</sup> <sub>-2</sub>	22 <sup>+1</sup> <sub>-1</sub>	21 <sup>+1</sup> <sub>-1</sub>	100	22.22
25 x 25	63 <sup>+2</sup> <sub>-2</sub>	63 <sup>+2</sup> <sub>-2</sub>	122 <sup>+2</sup> <sub>-2</sub>	27 <sup>+1</sup> <sub>-1</sub>	27 <sup>+1</sup> <sub>-1</sub>	100	28.58
25 x 20	63 <sup>+2</sup> <sub>-2</sub>	59 <sup>+2</sup> <sub>-2</sub>	122 <sup>+2</sup> <sub>-2</sub>	27 <sup>+1</sup> <sub>-1</sub>	27 <sup>+1</sup> <sub>-1</sub>	100	28.58
30 x 20	113 <sup>+3</sup> <sub>-3</sub>	78 <sup>+3</sup> <sub>-3</sub>	240 <sup>+3</sup> <sub>-3</sub>	60 <sup>+2</sup> <sub>-2</sub>	46 <sup>+2</sup> <sub>-2</sub>	200	34.0
30 x 25	113 <sup>+3</sup> <sub>-3</sub>	82 <sup>+3</sup> <sub>-3</sub>	240 <sup>+3</sup> <sub>-3</sub>	60 <sup>+2</sup> <sub>-2</sub>	46 <sup>+2</sup> <sub>-2</sub>	200	34.0
40 x 20	121 <sup>+3</sup> <sub>-3</sub>	80 <sup>+3</sup> <sub>-3</sub>	240 <sup>+3</sup> <sub>-3</sub>	60 <sup>+2</sup> <sub>-2</sub>	48 <sup>+2</sup> <sub>-2</sub>	200	42.7
40 x 25	121 <sup>+3</sup> <sub>-3</sub>	84 <sup>+3</sup> <sub>-3</sub>	240 <sup>+3</sup> <sub>-3</sub>	60 <sup>+2</sup> <sub>-2</sub>	48 <sup>+2</sup> <sub>-2</sub>	200	42.7
50 x 20	119 <sup>+3</sup> <sub>-3</sub>	84 <sup>+3</sup> <sub>-3</sub>	240 <sup>+3</sup> <sub>-3</sub>	51 <sup>+2</sup> <sub>-2</sub>	52 <sup>+2</sup> <sub>-2</sub>	200	48.6
50 x 25	119 <sup>+3</sup> <sub>-3</sub>	94 <sup>+3</sup> <sub>-3</sub>	240 <sup>+3</sup> <sub>-3</sub>	51 <sup>+2</sup> <sub>-2</sub>	58 <sup>+2</sup> <sub>-2</sub>	200	48.6
60 x 20	131 <sup>+3</sup> <sub>-3</sub>	92 <sup>+3</sup> <sub>-3</sub>	240 <sup>+3</sup> <sub>-3</sub>	53 <sup>+2</sup> <sub>-2</sub>	60 <sup>+2</sup> <sub>-2</sub>	200	60.5
60 x 25	131 <sup>+3</sup> <sub>-3</sub>	96 <sup>+3</sup> <sub>-3</sub>	240 <sup>+3</sup> <sub>-3</sub>	53 <sup>+2</sup> <sub>-2</sub>	60 <sup>+2</sup> <sub>-2</sub>	200	60.5

ALL DIMENSIONS ARE IN MILLIMETERS.

尺度 SCALE		品名 DESCRIPTION					
N. T. S		ダブルプレス ティ-付短管 20~60Su		1 20x20, 25x25追加、25x20Su φd誤記訂正		2019. 7. 30	
発行 ISSUED BY	作成 PREPARED BY			改訂 Rev.	改訂内容 DESCRIPTION	発行 ISSUED BY	作成 PREPARED BY
蔭池	山藤 H25. 4. 23			寸法 DIMENSIONAL	規格 STANDARD	図面番号 DRAWING No.	
						SL-1537	
						Rev. No. — 1	

株式会社ベンカン

受注番号 Order No.		材料 Material	SUS 304	数量 Quantity	
-------------------	--	----------------	---------	----------------	--

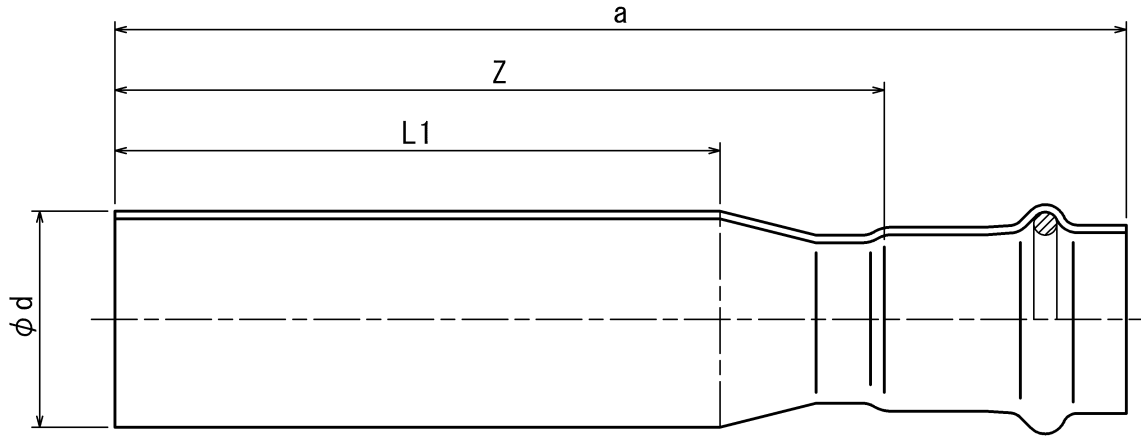

記号 呼び径(Su)	a	z	L1	$\phi d$
20 x 13	138 <sup>+2</sup> <sub>-2</sub>	110 <sup>+1</sup> <sub>-1</sub>	100	22.22
25 x 20	154 <sup>+2</sup> <sub>-2</sub>	122 <sup>+1</sup> <sub>-1</sub>	100	28.58
30 x 25	252 <sup>+3</sup> <sub>-3</sub>	216 <sup>+2</sup> <sub>-2</sub>	200	34.0
40 x 30	278 <sup>+3</sup> <sub>-3</sub>	225 <sup>+2</sup> <sub>-2</sub>	200	42.7
50 x 40	284 <sup>+3</sup> <sub>-3</sub>	223 <sup>+2</sup> <sub>-2</sub>	200	48.6
60 x 50	296 <sup>+3</sup> <sub>-3</sub>	228 <sup>+2</sup> <sub>-2</sub>	200	60.5

ALL DIMENSIONS ARE IN MILLIMETERS.

尺度 SCALE		品名 DESCRIPTION						
N. T. S		ダブルプレス レギュレーサ付短管 20~60Su		1	25x20Su $\phi d$ 誤記訂正	H30.05.28	山藤	
発行 ISSUED BY	作成 PREPARED BY			改訂 Rev.	改訂内容 DESCRIPTION	発行 ISSUED BY	作成 PREPARED BY	
蔭池	山藤 H25.4.23			寸法 DIMENSIONAL	規格 STANDARD	図面番号 DRAWING No.		
				SL-1531		Rev. No. — 1		

株式会社ベンカン

受注番号 Order No.		材料 Material	SUS 304	数量 Quantity	
-------------------	--	----------------	---------	----------------	--

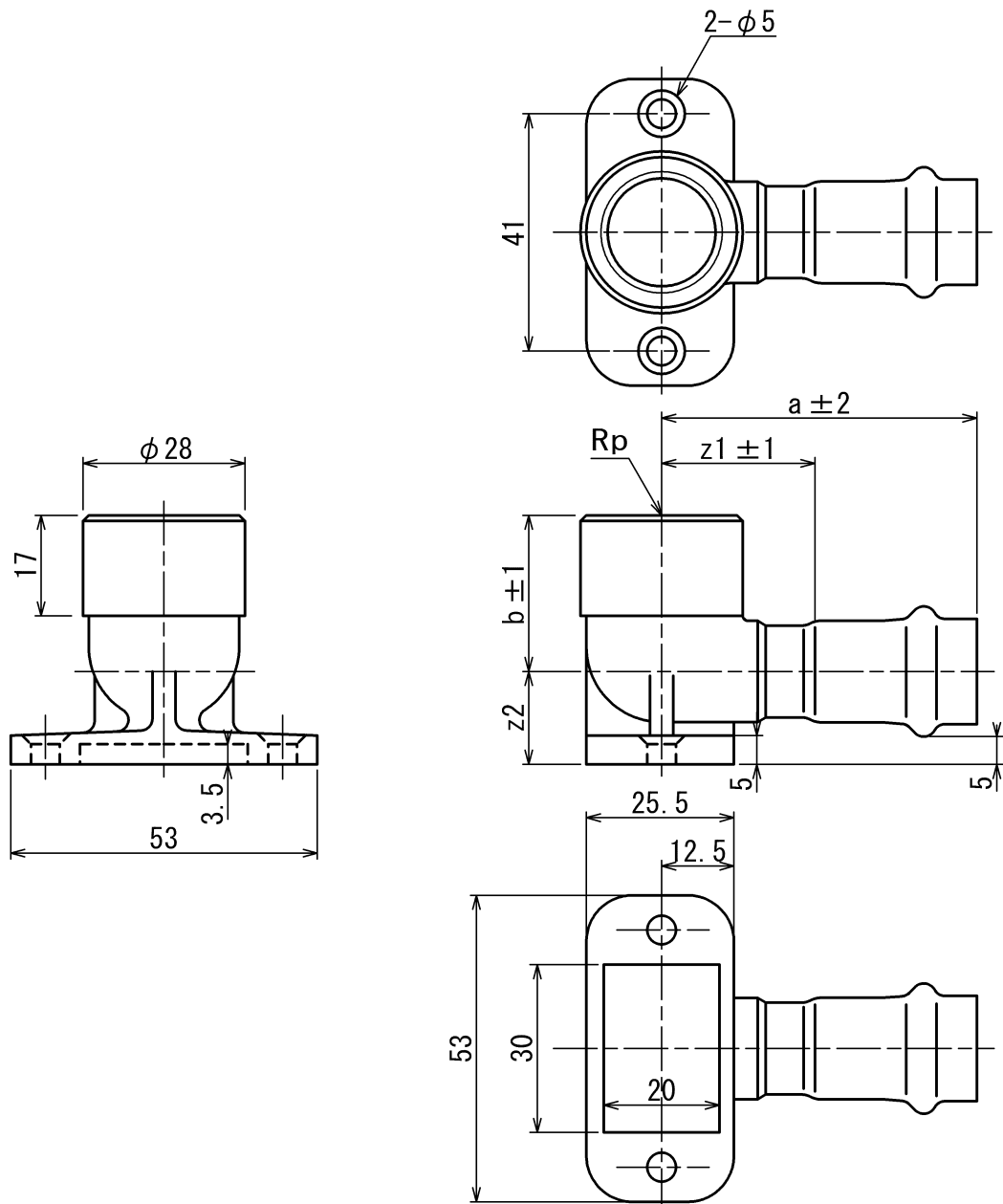

記号 呼び径 (Su)	a	b	z1	z2	Rp	
					呼び	ねじ山数 (25.4mmにつき)
20x1/2	60	30	28	20	1/2	14

ALL DIMENSIONS ARE IN MILLIMETERS.

尺度 SCALE		品名 DESCRIPTION						
N. T. S		ダブルプレス 座付水栓エルボショート2型 20Su X 1/2		1		H29.05.15		
発行 ISSUED BY	作成 PREPARED BY			改訂 Rev.	ねじ表記の見直し 改訂内容 DESCRIPTION		発行 ISSUED BY	作成 PREPARED BY
蔭池	山藤 H14.11.1			寸法 DIMENSIONAL	規格 STANDARD	図面番号 DRAWING No.		Rev. No. 1
						SL-1166		



受注番号 Order No.		材料 Material	SUS 304	数量 Quantity	
-------------------	--	----------------	---------	----------------	--

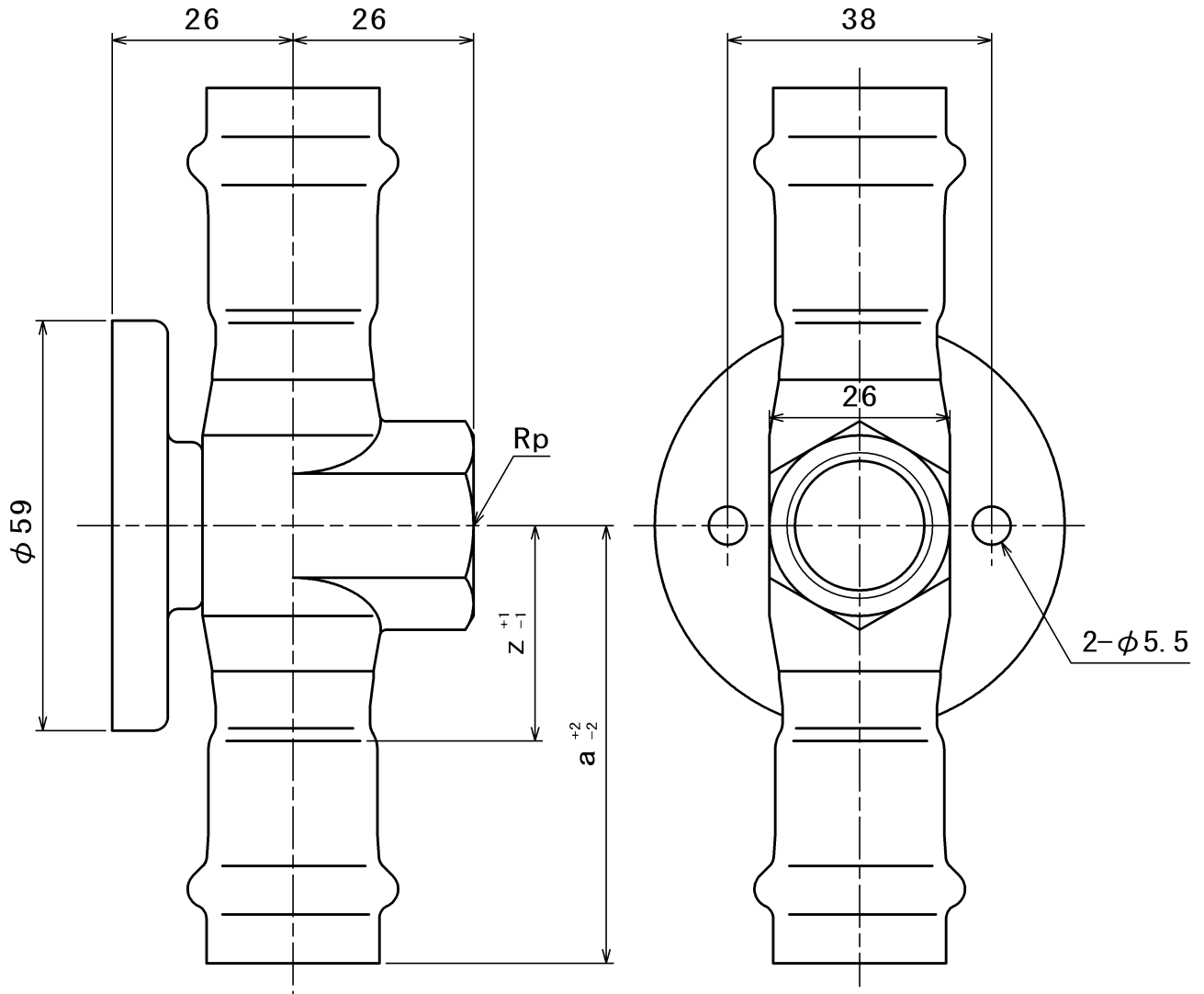

記号 呼び径 (Su)	Rp		a	z
	呼び	ねじ山数 (25.4mmにつき)		
13 × 1/2	1/2	14	64	36
20 × 1/2	1/2	14	63	31

ALL DIMENSIONS ARE IN MILLIMETERS.

尺度 SCALE		品名 DESCRIPTION						
N. T. S		ダブルプレス 座付水栓ティー		1	ネジ表記の見直し	H29.05.15	山藤	
発行 ISSUED BY	作成 PREPARED BY			改訂 Rev.	改訂内容 DESCRIPTION	発行 ISSUED BY	作成 PREPARED BY	
蔭池	山藤 H16.12.9			寸法 DIMENSIONAL	規格 STANDARD	図面番号 DRAWING No.		Rev. No. 1
				SL-1253				

受注番号 Order No.		材料 Material	SUS 304	数量 Quantity	
-------------------	--	----------------	---------	----------------	--

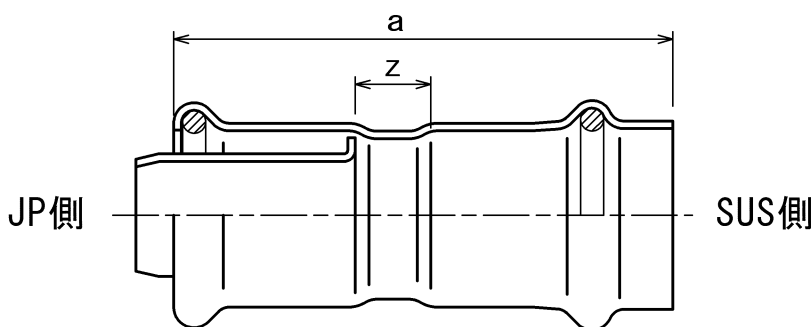

記号 呼び径(径)	a	z
13x13Su	58 <sup>+2</sup> <sub>-2</sub>	9
16x20Su	66 <sup>+2</sup> <sub>-2</sub>	10

ALL DIMENSIONS ARE IN MILLIMETERS.

尺 度 SCALE		品 名 DESCRIPTION						
N. T. S		ダブルプレス JPジョイント変換ソケット 13, 20Su		改 訂 Rev.	改 訂 内 容 DESCRIPTION	発 行 ISSUED BY	作 成 PREPARED BY	
発 行 ISSUED BY	作 成 PREPARED BY			寸 法 DIMENSIONAL	規 格 STANDARD	図 面 番 号 DRAWING No.		Rev. No.
蔭 池	山 藤 H24. 06. 04					SL-1497		— 0

受注番号 Order No.		材料 Material	SUS 304	数量 Quantity	
-------------------	--	----------------	---------	----------------	--

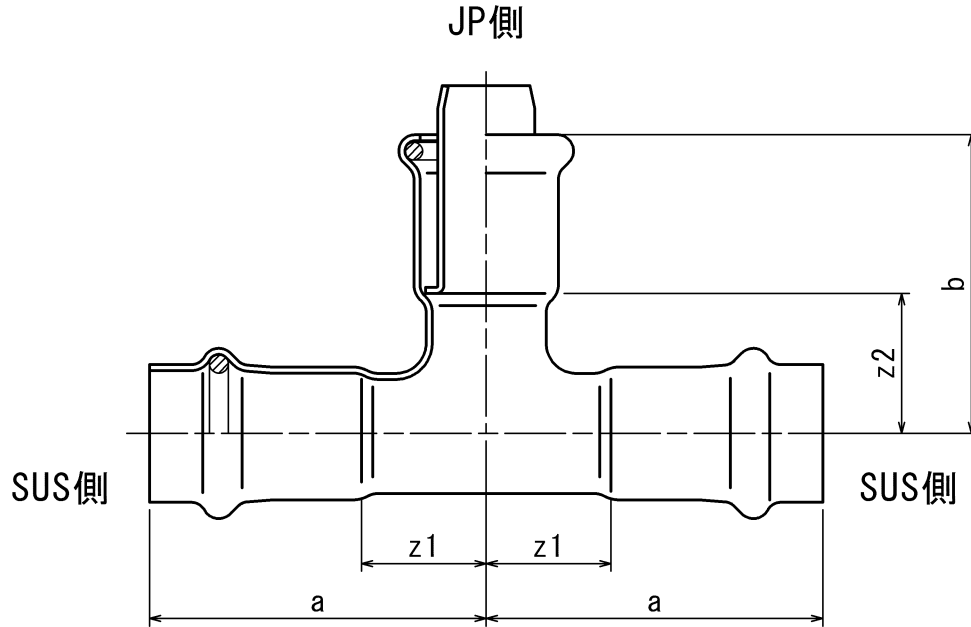

記号 呼び径(径)	a	b	z1	z2
13x20Su	54 <sup>+2</sup> <sub>-2</sub>	44 <sup>+2</sup> <sub>-2</sub>	22	23
16x20Su	54 <sup>+2</sup> <sub>-2</sub>	46 <sup>+2</sup> <sub>-2</sub>	22	22

ALL DIMENSIONS ARE IN MILLIMETERS.

尺 度 SCALE		品 名 DESCRIPTION						
N. T. S		ダブルプレス JPジョイント変換ティー 20Su		改 訂 Rev.	改 訂 内 容 DESCRIPTION	発 行 ISSUED BY	作 成 PREPARED BY	
発 行 ISSUED BY	作 成 PREPARED BY			寸 法 DIMENSIONAL	規 格 STANDARD	図 面 番 号 DRAWING No.		Rev. No.
蔭 池	山 藤 H24.06.04					SL-1498		— 0

株式会社ベンカン

受注番号 Order No.		材料 Material	ソケット: SUS304, インコア: C1220T	数量 Quantity	
-------------------	--	----------------	----------------------------	----------------	--

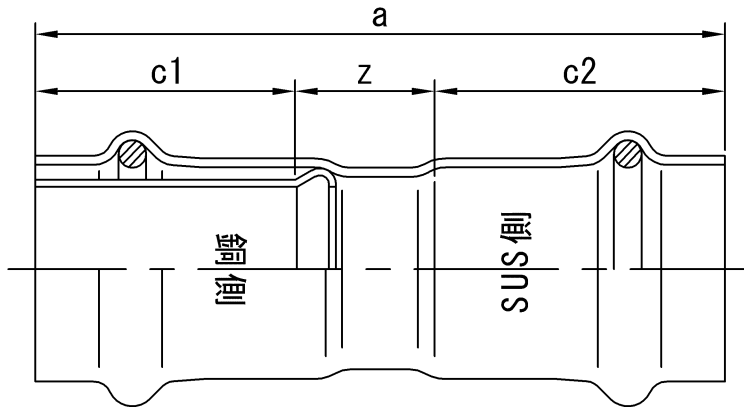

呼び径 記号	a	z	c1	c2
15A × 13Su	67±2	13±1	26	28
20A × 20Su	76±2	14±1	30	32
25A × 25Su	80±2	14±1	30	36
32A × 30Su	128±3	25±2	50	53
40A × 40Su	144±3	24±2	59	61

ALL DIMENSIONS ARE IN MILLIMETERS.

尺度 SCALE		品名 DESCRIPTION					
N. T. S		ダブルプレス CS変換ソケット		1	32A, 40Aの追加	H28. 11. 07	山藤
発行 ISSUED BY	作成 PREPARED BY			改訂 Rev.	改訂内容 DESCRIPTION	発行 ISSUED BY	作成 PREPARED BY
蔣池	山藤 H24. 6. 7			寸法 DIMENSIONAL	規格 STANDARD	図面番号 DRAWING No.	
				SL-1499		1	

株式会社ベンカン

受注番号 Order No.		材料 Material	SUS 304	数量 Quantity	
-------------------	--	----------------	---------	----------------	--

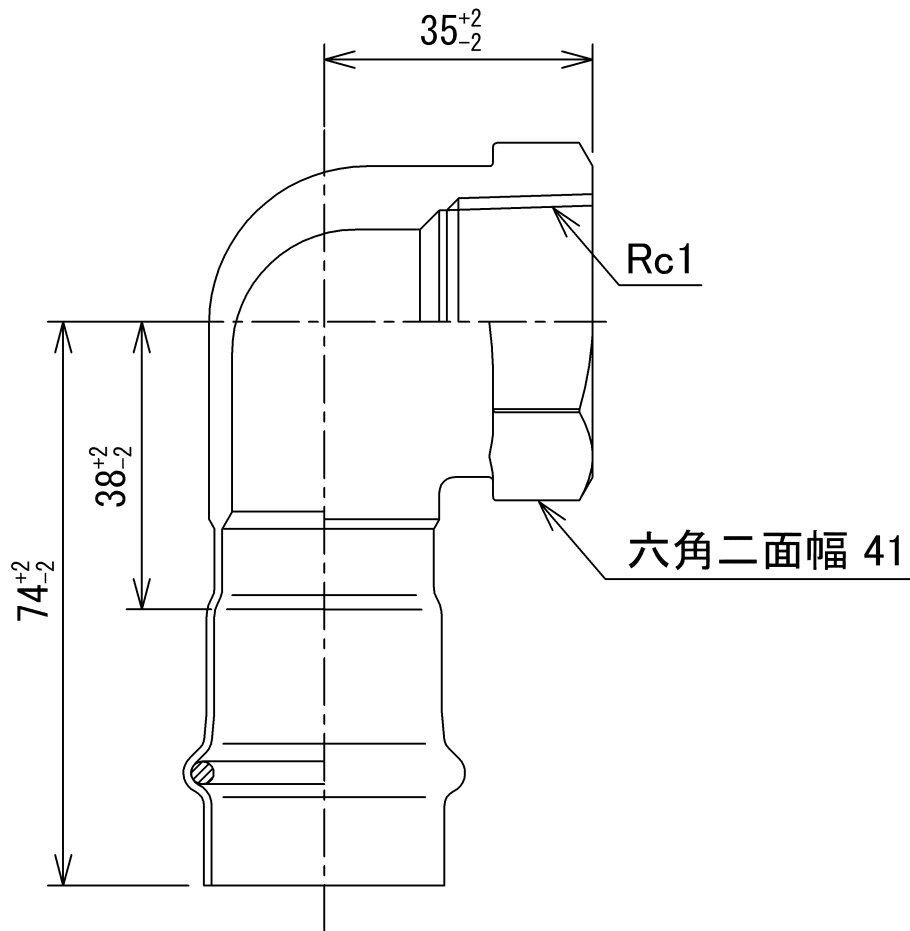

ALL DIMENSIONS ARE IN MILLIMETERS

尺度 SCALE		品名 DESCRIPTION						
N. T. S		ダブルプレス メスアダプタ付90° エルボショート 25SuX1		1	品名の見直し	H29.05.15	山藤	
発行 ISSUED BY	作成 PREPARED BY			改訂 Rev.	改訂内容 DESCRIPTION	発行 ISSUED BY	作成 PREPARED BY	
蔭 池	吉 田 義 2016.06.29			寸法 DIMENSIONAL	規格 STANDARD	図面番号 DRAWING No.		
				SL-1575			Rev. No. - 1	

株式会社ベンカン